



XENTRY Parts Information Kurzanleitung

XENTRY Parts Information Produktmanagement – 10/2023

Mercedes-Benz
Trucks you can trust



XENTRY Parts Information im Überblick

XENTRY Parts Information als innovative Lösung für die Teilerecherche stellt Ihnen fahrzeug- und auftragsrelevante Informationen effizient und übersichtlich zur Verfügung.

- Die Integration von XENTRY Parts Information ermöglicht es Ihnen, Teile direkt in den verschiedenen Funktionen des XENTRY Trucks zu recherchieren.
- Eine Verfügbarkeits- und Preisauskunft ist je nach Anbindung an DIMS* oder DMS möglich.
- Sie können Positionsnummern direkt aus der Bildtafel in den Warenkorb hinzufügen und sehen sofort die Verfügbarkeit des gewünschten Teiles (nur mit DIMS-Anbindung).
- Direktes Wechseln nach WIS aus der aktuellen Hauptgruppe mit Übergabe der FIN ist möglich.
- Teilesätze werden angezeigt, sodass Sie eine schnelle Übersicht zum Lieferumfang erhalten.
- Integrierte Anzeige der Pakete aus SPPS und der Service-Maßnahmen (KDM).

Das vorliegende Dokument ermöglicht Ihnen einen schnellen Überblick über die Funktion **XENTRY Parts Information** und soll Ihnen damit den Einstieg in ein komfortableres Arbeiten erleichtern.

Hinweis: Alle in diesem Dokument zu sehenden PKW-Screenshots sind auch für Trucks gültig.

* Dealer Inventory Management System

Inhalt

Nr.	Thema	Seite
1.	XENTRY Truck Startseite	4
2.	Einstieg in XENTRY Parts Information	6
3.	Einkaufslisten	8
4.	Schneller Fahrzeugwechsel (FIN/VIN-Eingabe)	9
5.	XENTRY Parts Information – Teile recherchieren	10
6.	Anzeige von Hauptgruppen, Untergruppen und Teileliste	12
7.	Die Bildtafel	14
8.	Druckfunktion	15
9.	Detailinformationen zur Positionsnummer	16
10.	Notizen und Zusatzinformationen zum Fahrzeug	21
11.	Warenkorb verwalten	23
12.	Übersicht Pakete	27
13.	Suchfunktion	28
14.	Ausdruck von Etiketten für Sonderwerkzeuge	35
15.	Übersicht Einstellungen	36
16.	Erfassung von Fehlern und Anforderungen	38

Funktionen der XENTRY Truck Startseite

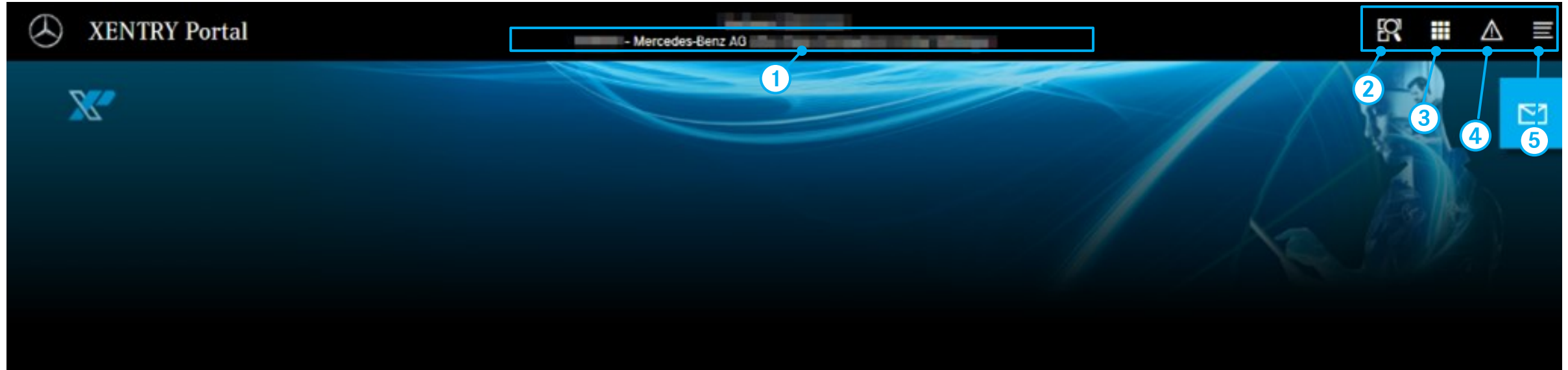

- ① Auf der XENTRY Truck Startseite sehen Sie Ihren Servicebetrieb (1) und vier Schaltflächen (Icons, 2-5). Wenn Sie mehreren Betriebsnummern zugeordnet sind, können Sie Ihren Servicebetrieb durch Doppelklick auf den angezeigten Betrieb ändern.
- ② Mit dem ersten Icon (2) können Sie das XENTRY Truck **durchsuchen**.
- ③ Mit dem zweiten Icon (3) können Sie zwischen Ihren als Favoriten festgelegten **Applikationen wechseln**.
- ④ Das Icon mit dem Warndreieck (4) informiert Sie über **Wartungen** oder Störungen in XENTRY Truck.
- ⑤ Das letzte Icon (5) öffnet das **Menü**, in welchem Sie z.B. Ihre persönlichen Einstellungen vornehmen oder ein Supportticket zu XENTRY Truck (allgemeine Fragen oder Probleme) eröffnen können.

Aufruf der Funktion XENTRY Parts Information

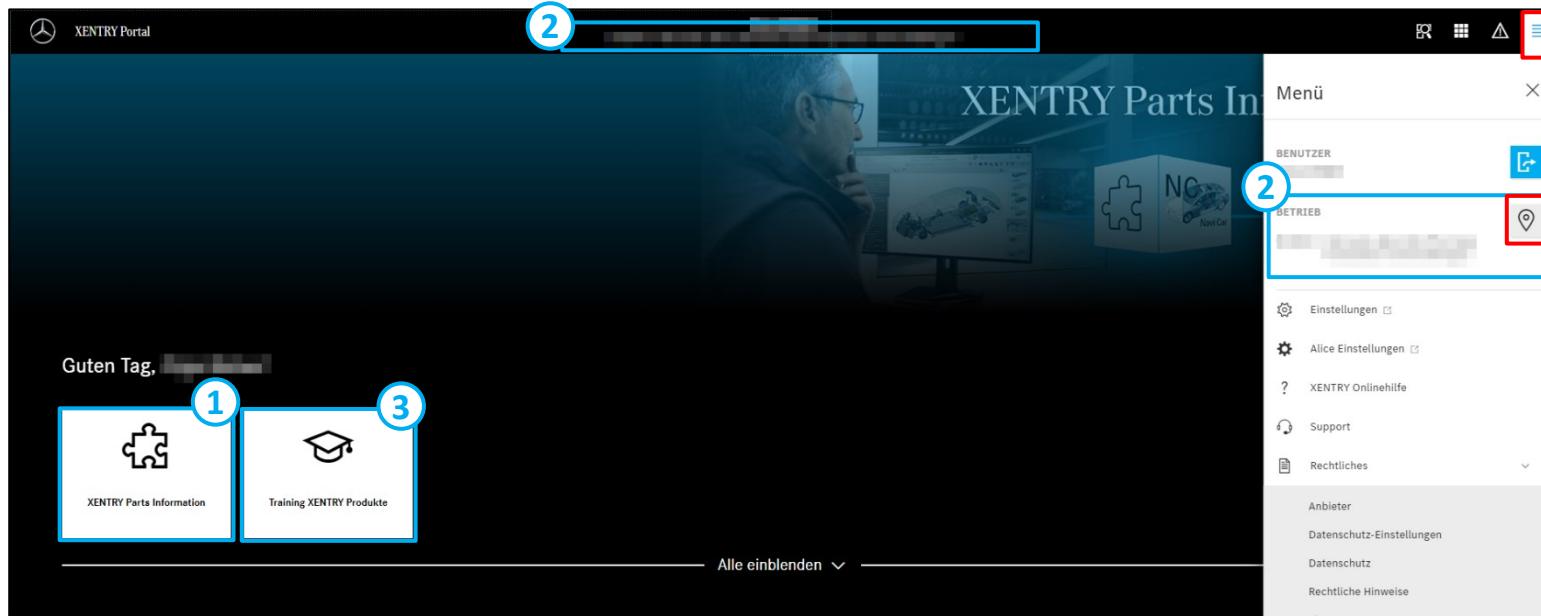

- 1 Über den Aufruf der Funktion **XENTRY Parts Information** erfolgt der Einstieg in die Recherche nach Teilen.
- 2 In der **Betriebsauswahl** finden Sie vor Ihrem Betriebsnamen zusätzlich die Betriebsnummer. Sie können Ihren gewünschten Servicebetrieb über das Einstellungsmenü unter dem Punkt „Betrieb“ auswählen, indem Sie auf das Standortssymbol klicken.
- 3 Über den Aufruf **Training XENTRY Produkte** gelangen Sie zum **Game Based Training** für XENTRY Parts Information. Hier werden in einer simulationsbasierten, realistischen Umgebung spielerisch die Funktionen von XENTRY Parts Information vermittelt.

Navigationsleiste

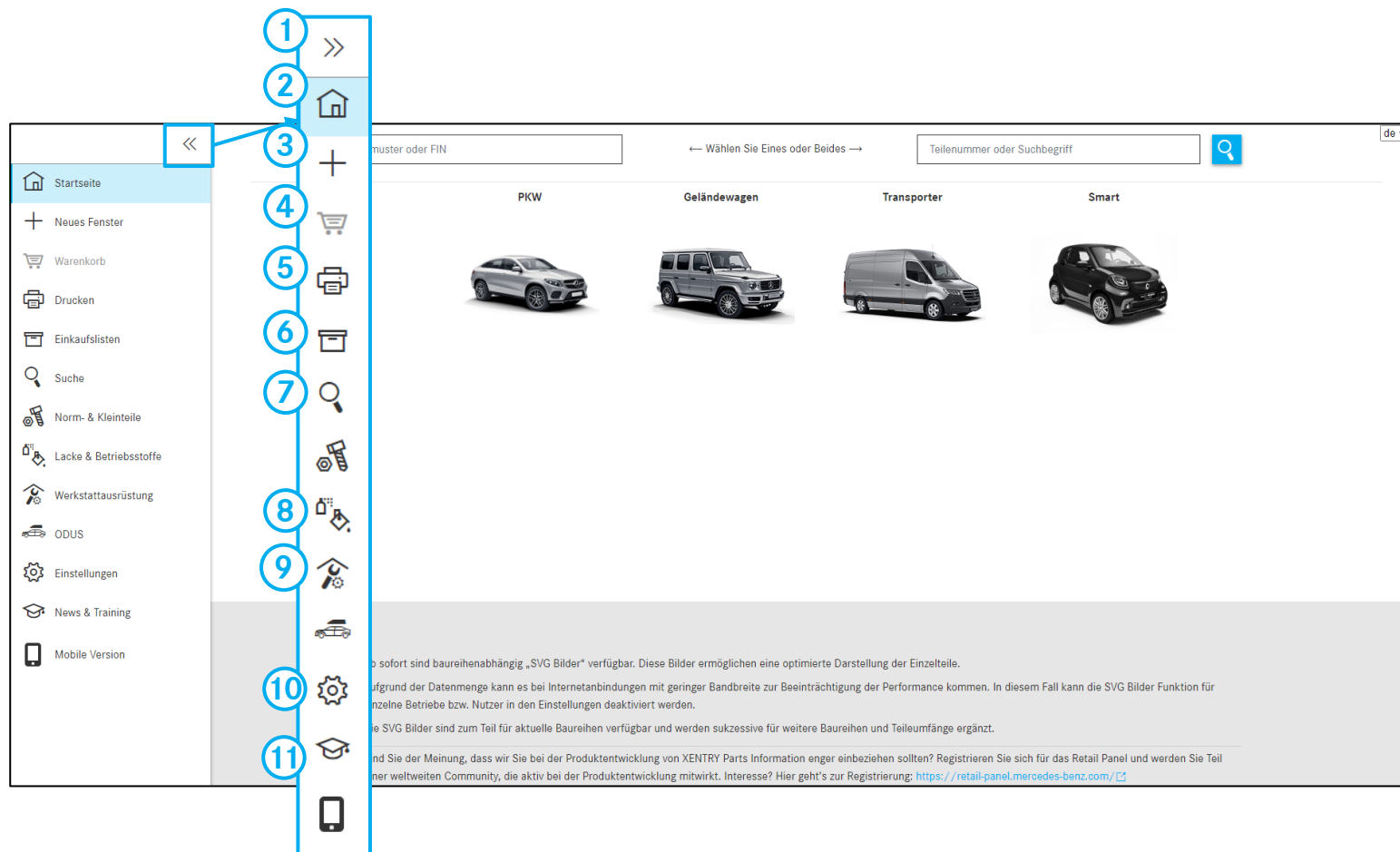

- ① Durch Klick auf das **Pfeil-Symbol** können die Leisten zur Verbesserung der Darstellung ausgeblendet werden
- ② **Startseite** der XENTRY Parts Information/ Fahrzeugfestlegung
- ③ Öffnet **neues Fenster** mit der Startseite
- ④ Übersicht und Verwaltung des aktuellen **Warenkorbes**
- ⑤ **Druckfunktion**
- ⑥ Über den Button **Einkaufslisten** gelangen Sie zu der **Warenkorbübersicht**. Hier sehen Sie eine Auflistung aller generierten Recherchen
- ⑦ **Recherche**möglichkeiten ohne Fahrzeugfestlegung
- ⑧ **Recherche**möglichkeiten nach Lacken und Betriebsstoffen
- ⑨ **Recherche**möglichkeiten nach Werkstattausrüstung
- ⑩ Spezifische **Benutzereinstellungen**
- ⑪ **Informationen und Trainingsunterlagen** zum Produkt XENTRY Parts Information

Hinweis: ODUS, Norm- und Kleinteile und die mobile Version sind für Truck nicht verfügbar.

Fahrzeugfestlegung

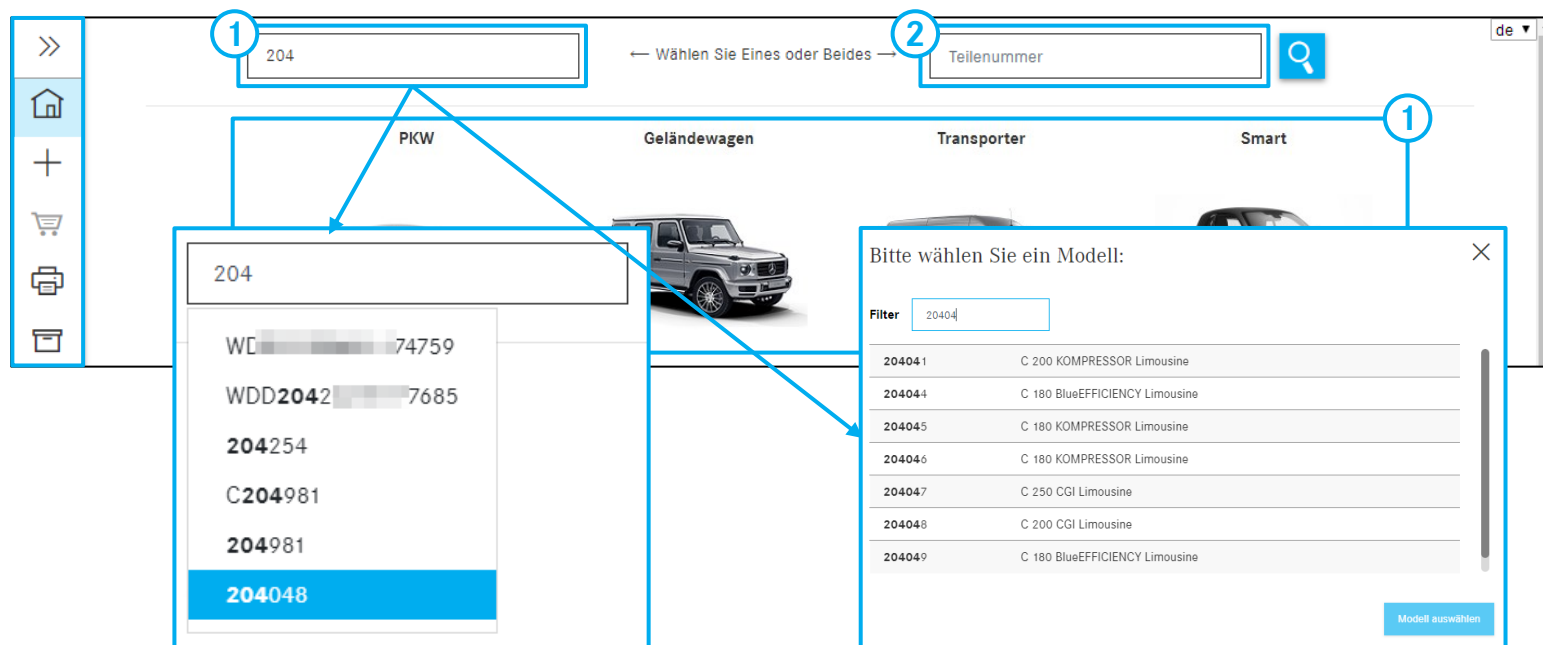

- ① **Fahrzeugfestlegung:**
Sie können die qualifizierte Fahrzeugfestlegung durch Eingabe der FIN/VIN (Fahrzeugidentifikationsnummer) durchführen. Ihre Suche erfolgt durch Betätigen des Buttons  oder der ENTER-Taste. Eine qualifizierte Fahrzeugfestlegung vereinfacht die Teileermittlung erheblich. Alternativ können Sie das Fahrzeug durch Eingabe
- der 3-stelligen Baureihe
 - des 4/5-stelligen Baumusters
 - durch Auswahl des Modells manuell festlegen.

Nun können Sie mit der Teilerecherche beginnen.

- ② **Teilesuche**
Siehe Folie [31](#)

Hinweis: Eine Suche mit Eingabe der letzten 8-Stellen einer FIN/VIN ist ebenfalls möglich! Im Suchfeld werden Ihnen automatisch Ihre zuletzt eingegebenen Baumuster/FINs/VINs angezeigt. Es werden 25 gültige Baumuster/FIN-Eingaben gespeichert.

Hinweis: Der Umfang der Startseite ist auf die Eingabefelder FIN und Teilenummer sowie die Drop-Down-Auswahlmöglichkeit zu Powersystemen reduziert. Die Ansicht mit dem vollen Umfang können Sie in Ihren Nutzereinstellungen wieder aktivieren.

Bestehenden Warenkorb öffnen

1 Startseite

2 Neues Fenster

3 Nur meine Vorgänge

4 Bezeichnung

5 Angelegt von

6 Auftragsnummer

7 Letzte Änderung

8 Einkaufslisten

9 Warenkorb

Bezeichnung	Angelegt von	Auftragsnummer	Letzte Änderung	Einkaufslisten
C124036			29/11/19 15:48	C124036
WD			29/11/19 15:40	WD
WD			19/12/19 13:15	WD

Warenkorb WDD212203

Anliegen WDD212203

Teilenummer	ES1	ES2	Bezeichnung	Menge/Verfügbarkeit	Landeslistenpreis
Hier klicken, um ein Teil manuell hinzuzufügen.					
A2044213181			BREMSSATTEL	1	EUR
A0004214365			ENTLUEFT.VENTIL	2	EUR

Anliegen C167123

Teilenummer	ES1	ES2	Bezeichnung	Menge/Verfügbarkeit	Landeslistenpreis
Hier klicken, um ein Teil manuell hinzuzufügen.					
A1674218100			KOLBENGEHAEUSE	1	EUR
A1674217700			KOLBENGEHAEUSE	1	EUR

- ① Um einen **neuen Warenkorb (früher Vorgang)** anzulegen, klicken Sie auf das Haussymbol.
- ② Ein **neuer Warenkorb** wird in einem **neuen Fenster** angelegt.
- ③ Wenn Sie den Umschalt-Button aktivieren, sehen Sie lediglich Ihre **eigenen Vorgänge/ Warenkörbe**.
- ④ Hier wird **Titel/Name** des Warenkorbes angezeigt.
- ⑤ In dieser Spalte sehen Sie, **von wem** der Warenkorb **angelegt** wurde.
- ⑥ Diese Spalte beinhaltet die **Auftragsnummer** des Warenkorbes.
- ⑦ In dieser Spalte sehen Sie, wann **zuletzt** am Warenkorb **Änderungen** vorgenommen wurden.
- ⑧ Hier werden alle Anliegen-Bezeichnungen zu einem Warenkorb angezeigt.
- ⑨ Hier können Sie einen **bestehenden Warenkorb** öffnen. Die Funktionen des Warenkorbes werden später beschrieben.

Funktionserläuterung zum einfachen Fahrzeugwechsel

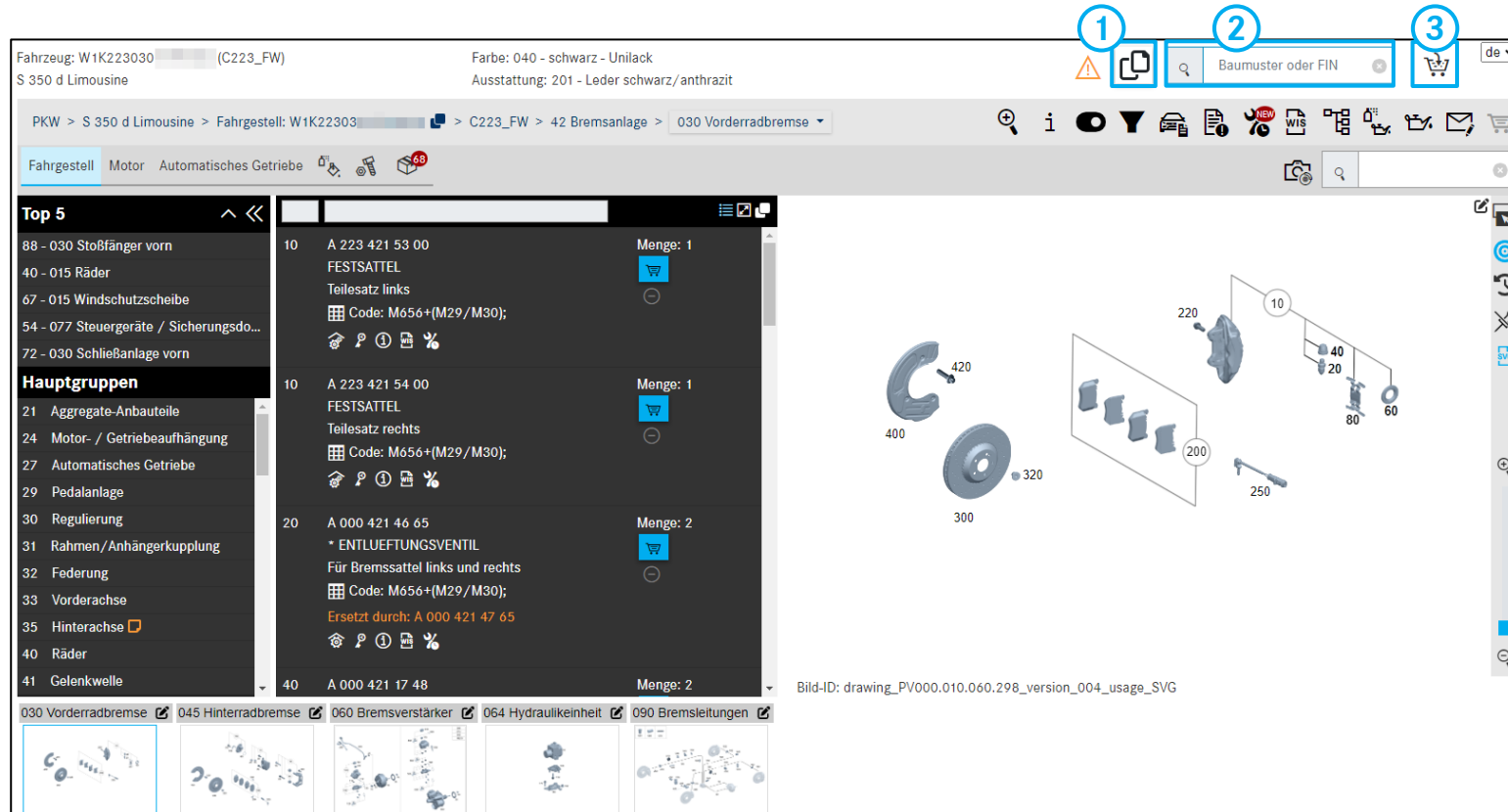

- 1 Zum bestehenden Warenkorb ein **weitere** Anliegen mit dem **gleichen Fahrzeug** hinzufügen
- 2 **Schneller Wechsel** zu einem neuen Fahrzeug
- 3 Mit dem **Warenkorb Symbol** wird festgelegt, ob Ihr neues Anliegen im **gleichen** Warenkorb oder in einem **neuen** Warenkorb angelegt wird.

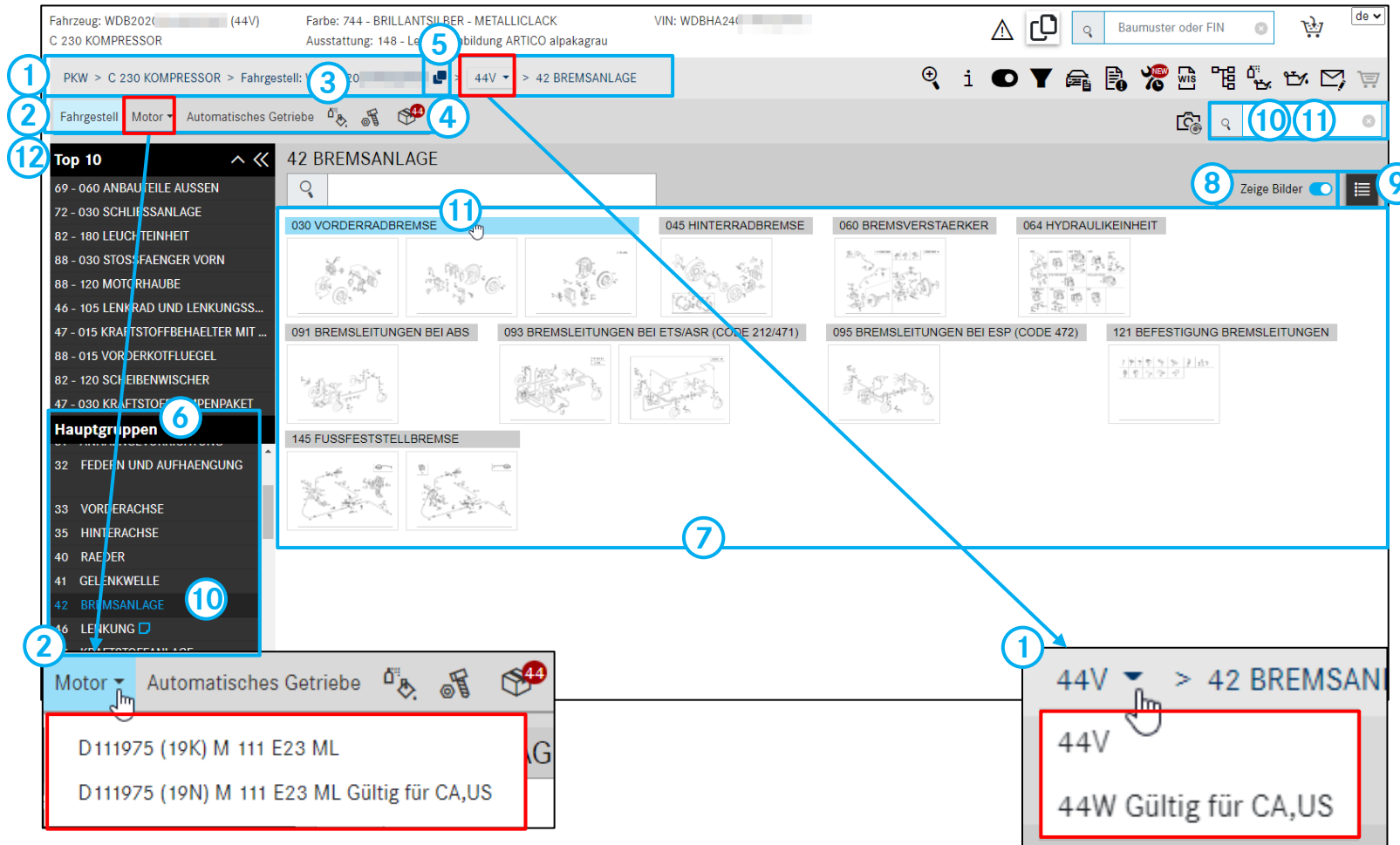

Navigationspfad/Gruppen

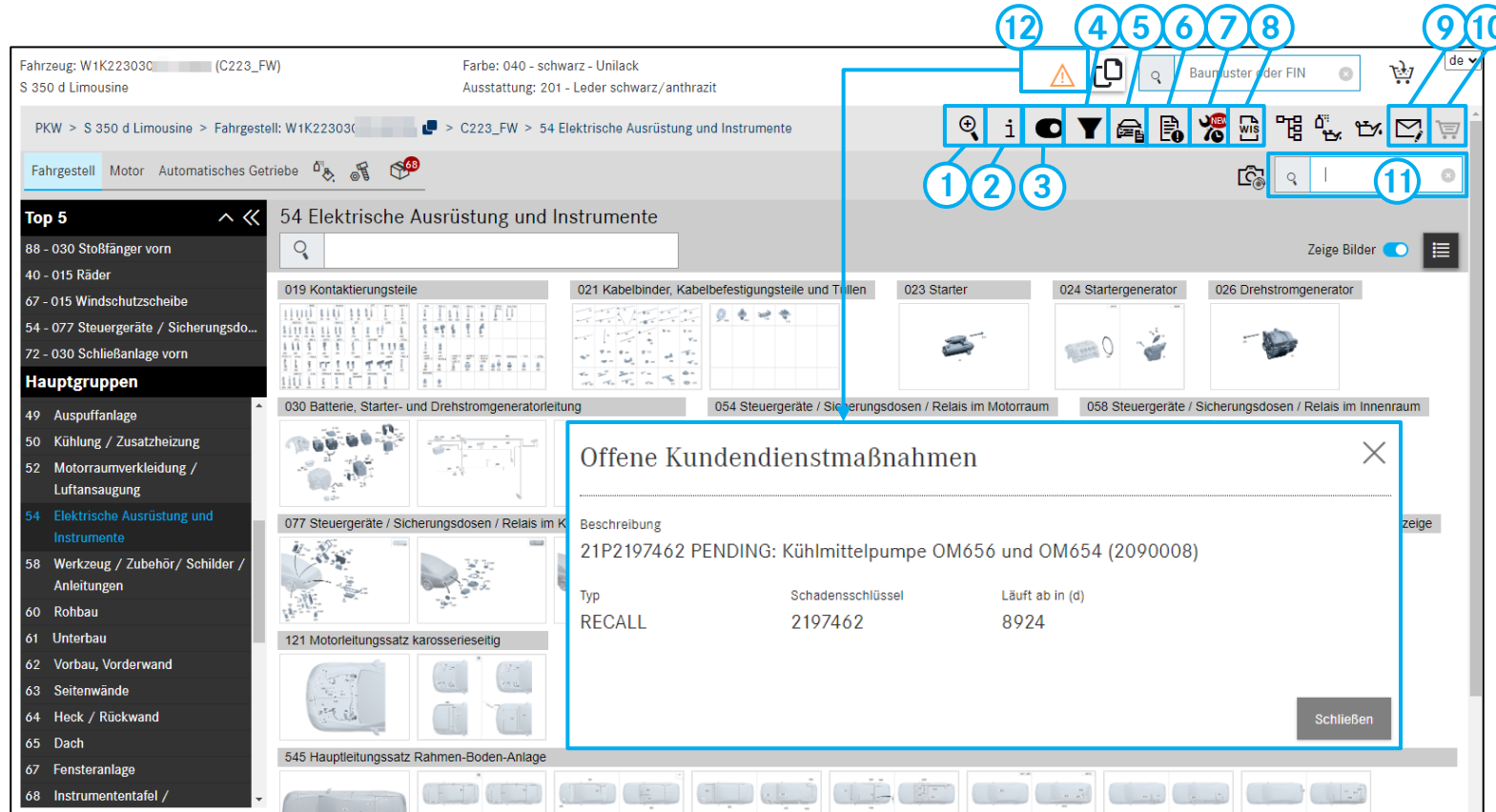

- ① **Dynamischer Navigationspfad**/Wechselmöglichkeit zwischen den Katalogen
- ② **Recherchemöglichkeiten** nach verschiedenen **Kategorien**
- ③ **Recherchemöglichkeiten** nach **Lacken u. Betriebsstoffen**
- ④ Teile-Pakete werden automatisch ermittelt und als Komplettangebot (Teile & Lohnkosten) dargestellt
- ⑤ **Kopie** der aktuellen FIN
- ⑥ Übersicht der **Hauptgruppen** (Konstruktionsgruppen KG)
- ⑦ Durch Auswahl einer Hauptgruppe erscheinen die dazugehörigen **Untergruppen** (Teileumfang TU)
- ⑧ Anzeige der **Miniaturansicht** der Untergruppen
- ⑨ **Gelistete oder gruppierte Darstellung** der Untergruppen
- ⑩ Auswahl einer **Hauptgruppe** durch Klick darauf oder Eingabe der Hauptgruppennummer in Suchfenster
- ⑪ Auswahl einer **Untergruppe** durch Klick darauf oder Eingabe der Untergruppennummer in Suchfenster
- ⑫ **Top 10** Übersicht der meistgesuchten Untergruppen
Weitere Details finden Sie in der Anwenderdokumentation

Fahrzeugbezogene Funktionen



- ① **Reitere Suche** mit Fahrzeugdaten
- ② Zeige **Zusatzinformationen** zum aktuellen Fahrzeug (u.a. sechsstelliges Baumuster, Verkaufskennzeichnung und Kurzbeschreibung)
- ③ **Wechselmöglichkeit** des Recherchekontextes zwischen **FIN/VIN und Baumuster**
- ④ **Filtermöglichkeiten/Anzeige:** alle , einige , kein  Filter aktiv
- ⑤ Anzeige der **Fahrzeugdatenkarte**
- ⑥ Anzeige aller angelegten **Notizen**
- ⑦ **XOT** mit aktuellem Fahrzeug aufrufen
- ⑧ **WIS** mit aktuellem Fahrzeug aufrufen
- ⑨ **XSF Ticket** für XENTRY Parts Information erstellen
- ⑩ **Warenkorb-Vorschau** mit Mouseover. Hier können ebenfalls Teile gelöscht und die Anzahl geändert werden.
- ⑪ **Einfache Suche**/Aufruf durch direkte Eingabe der Teile-Nummer/Bezeichnung oder Haupt-/Untergruppe etc.
- ⑫ **Servicemaßnahmen (KDM)**
Anzeige von Servicemaßnahmen zum gewählten Fahrzeug

Anzeige von SA (Z-Kataloge)/AO-Texten in Hauptgruppen

Anzeige von SA (Z-Kataloge) in Hauptgruppen

Beinhaltet eine Hauptgruppe SA's, werden diese am Anfang der Liste angezeigt und die weiteren Untergruppen darunter.

Anzeige von AO-Texten in Hauptgruppen

Durch Klick auf das **Datenkarten-Symbol** wird die Datenkarte mit den AO-Texten geöffnet.

Hinweis: Die Datenkarte öffnet sich automatisch, wenn Sie die betreffende Hauptgruppe zum ersten Mal öffnen.

Funktionen der Teilleiste

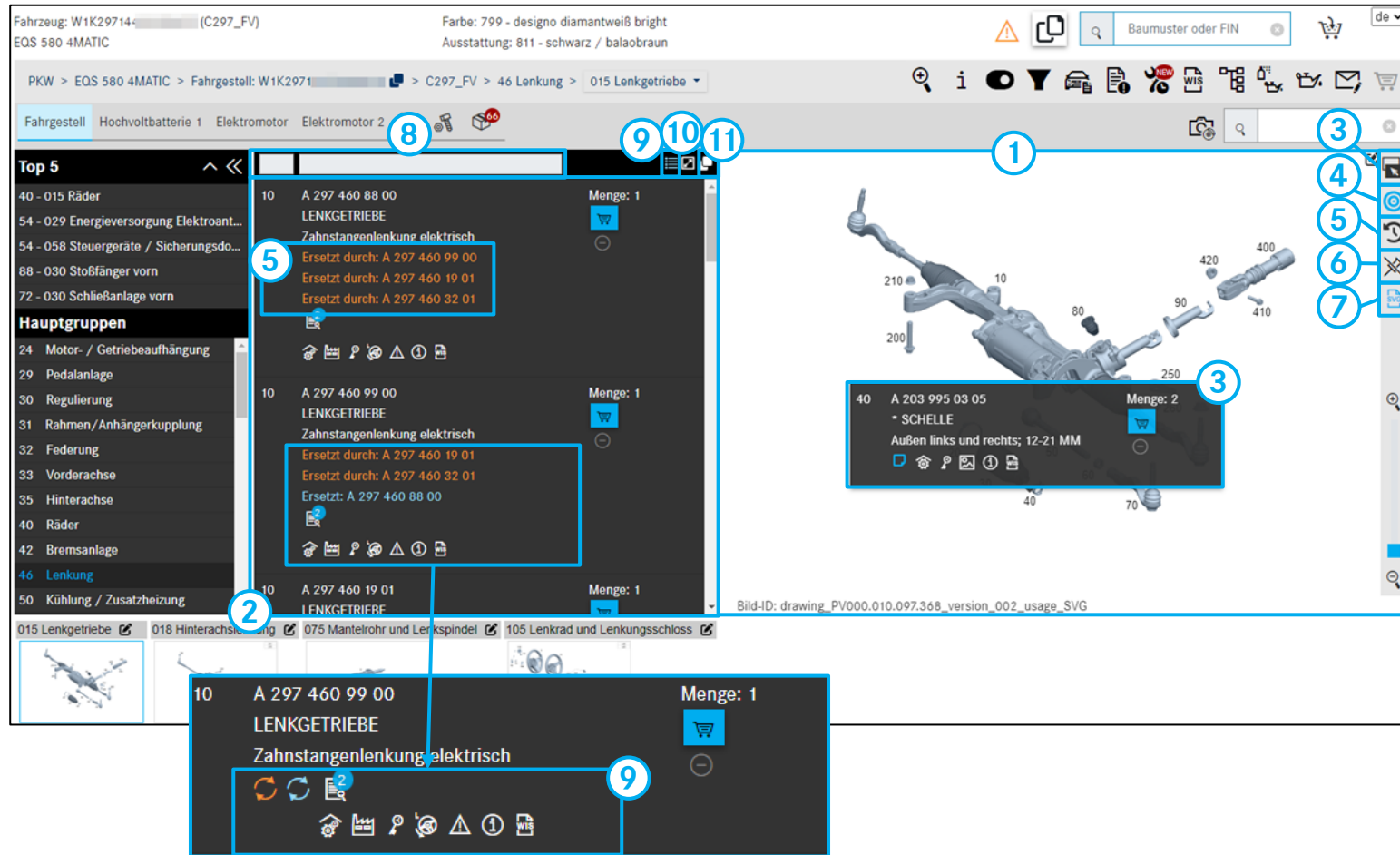

- ① **Bildtafel**
Das Bild enthält die grafische Darstellung der Teile mit sensitiven Positionsnummern. Durch Anklicken einer/mehrerer Positionsnummern werden die dazugehörigen Teilenummern in der Teilleiste hervorgehoben.
- ② **Teilleiste/Flyoutliste**
- ③ **Flyouteinstellungen:** Flyouts öffnen sich nur beim Anklicken der Positionsnummer , automatisch beim Mouseover , oder öffnen sich nicht .
- ④ **Nicht-markierte Teile** verbergen/anzeigen
- ⑤ **Ersetzte Teile** verbergen/anzeigen
- ⑥ **Alle Teilemarkierungen** entfernen
- ⑦ **SVG-Bilder** verbergen/anzeigen
- ⑧ **Filtermöglichkeit** in der Teilleistenvorschau
- ⑨ **Kompakte Darstellung** von Details verbergen/anzeigen
- ⑩ **Bildtafel ausblenden** /einblenden .
- ⑪ **Markierte Teile** in die Zwischenablage **kopieren**

Funktionen der Bildtafel

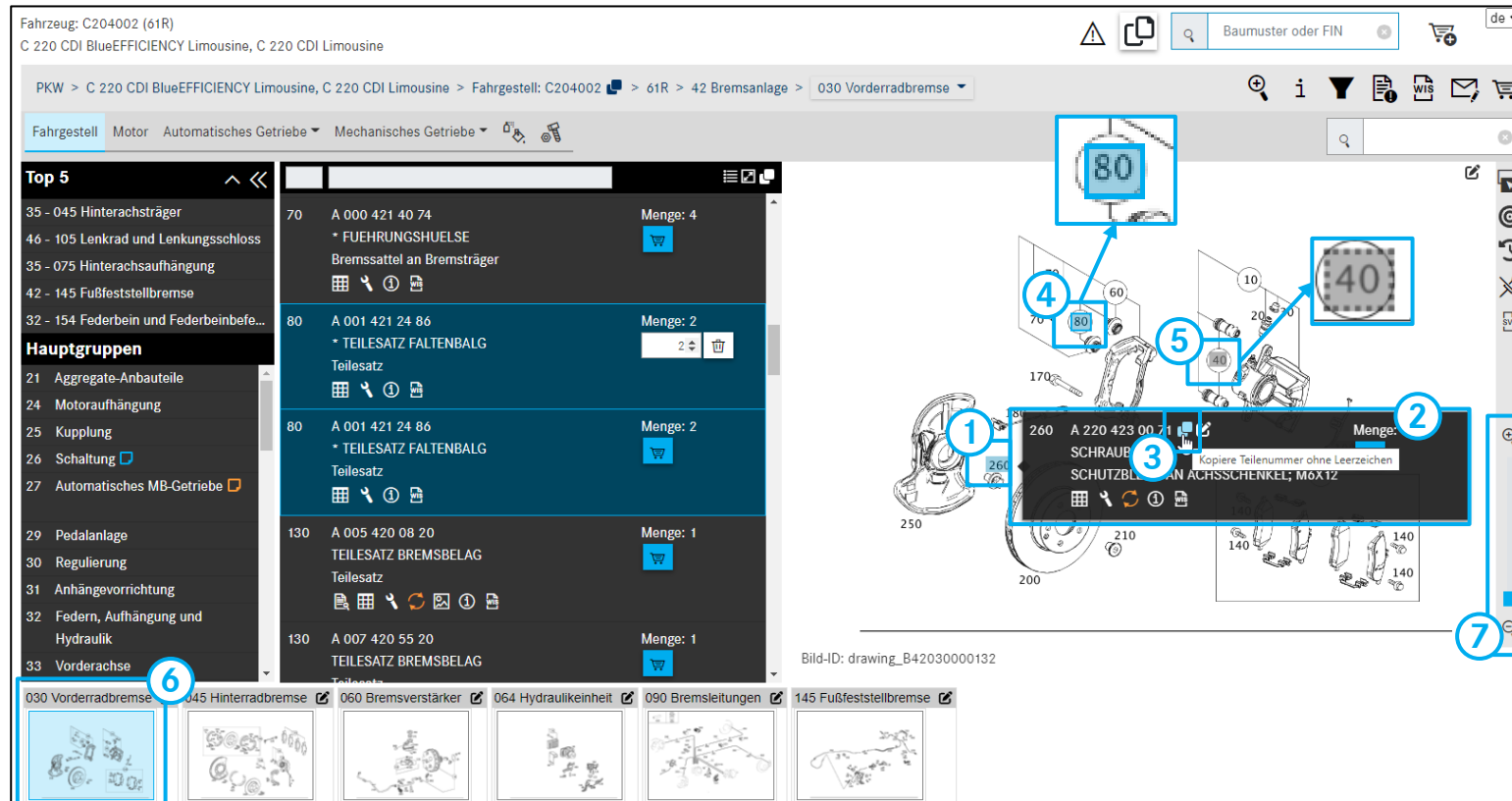

- 1 Positionennummern auswählen**
 Die Positionennummern im Bild sind sensitive Felder. Durch Anklicken einer oder mehrerer Positionennummern werden die dazugehörigen Teilenummern in der Teilleiste angezeigt und blau hinterlegt (ausgefüllt).
- 2 Detailinformation** zu ausgewählter Positionennummer
 Öffnet sich, je nach Flyouteinstellungen, entweder beim Mausklick auf die Positionennummer oder automatisch beim Mouseover
- 3 Teilenummer kopieren**
- 4 Positionennummer im Warenkorb**
 Sobald Sie die Positionennummer in den Warenkorb gelegt haben, wird diese blau umrandet. Sollte die Positionennummer auch markiert sein, wird diese zusätzlich blau hinterlegt.
- 5 Graue Positionennummern** sind für das Fahrzeug nicht gültig.
- 6 Untergruppe**
- 7 Zoom Vergrößern/Verkleinern**
 Schrittweises Vergrößern bzw. Verkleinern des Bildes

Drucken

The screenshot illustrates the printing process in three steps:

- 1** Durch Klicken auf **Drucken** starten Sie die Druckfunktion.
- 2** Bitte wählen Sie die gewünschten Komponenten zum Drucken aus.
 - Bildtafel
 - Teilleiste
 - Alle Teile
 - Nur markierte Teile
 - Warenkorb
 - Gesamter Warenkorb
 - Nur aktuelles Anliegen
 - Datenkarte
 - ohne Benennung
 - mit Benennung
- 3** Im Übersichtsfenster wird Ihnen die Druckvorschau angezeigt. Hier kann Ihre Ansicht entweder direkt gedruckt oder daraus ein PDF-Dokument erzeugt werden.

- 1** Durch Klicken auf **Drucken** starten Sie die Druckfunktion.
- 2** Je nach Fahrzeugfestlegung und dem aktuellen Kontext werden die Komponenten zur Druckauswahl in einem Dialog-Fenster aktiviert.
- 3** Im Übersichtsfenster wird Ihnen die Druckvorschau angezeigt.
Hier kann Ihre Ansicht entweder direkt gedruckt oder daraus ein PDF-Dokument erzeugt werden.

Detailinformation zur Positionsnummer

Teile aus der Bildtafel/Teileliste in den Warenkorb hinzufügen

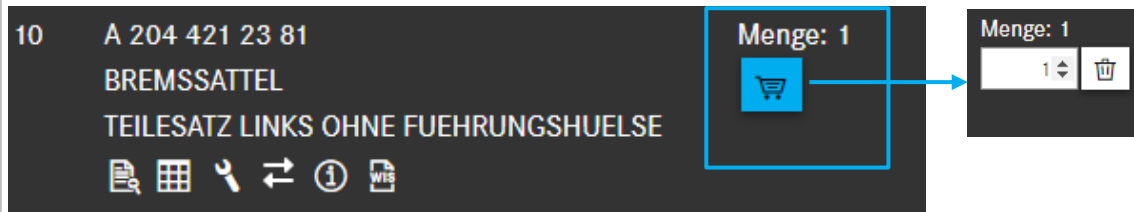

Die Information zur Teileposition wird durch Mouseover in einem separaten Fenster angezeigt. Innerhalb dieses Fensters können Sie die ausgewählten Teile **in den Warenkorb hinzufügen**, die **Anzahl ändern** oder wieder **aus dem Warenkorb entfernen**.

Text-Fußnote

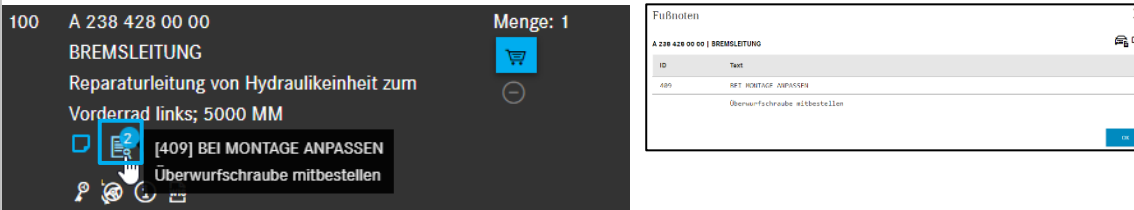

Text-Fußnoten weisen auf wichtige Informationen hin, die bei der Teileauswahl berücksichtigt werden müssen. Bei diesem Symbol handelt es sich um einen **Hinweistext**.

Anzeige von Zusatzinformationen

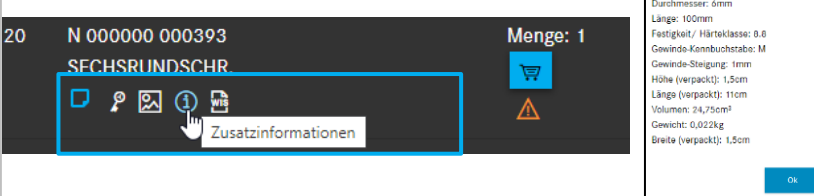

Wenn Zusatzinformationen, wie Festigkeit, Härte oder Maße eines Teils verfügbar sind, wird dies durch ein Infokreis-Icon angezeigt.

Fußnote zu Gültigkeit

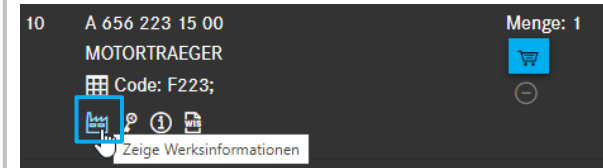

Gültigkeits-Fußnoten zeigen Verbaubarkeitsinformationen an.

Anzeige von WIS-Referenzen/Zubehörteilen

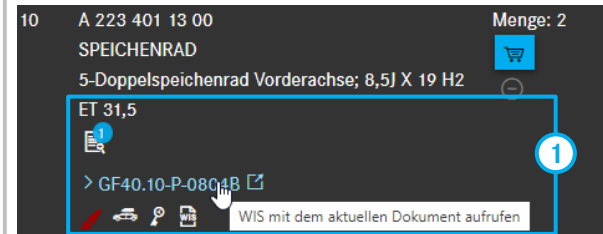

Mit einem Klick auf den Link **WIS-Referenzen** ¹ wechseln Sie zu WIS, ohne vorher die Fußnote zu öffnen.

Anzeige von Echtbildern zur Teilenummer

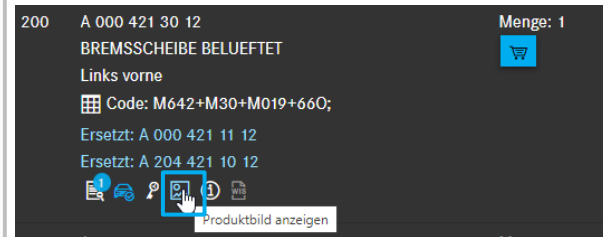

Existiert zu einer Ersatzteilenummer ein Bild, drücken Sie einfach auf „**Produktbild anzeigen**“ und lassen sich das Bild zum Ersatzteil anzeigen. Wenn mehrere Fotos zu einer Ersatzteilenummer angelegt sind, können Sie zwischen den Bildern blättern.

Detailinformation zur Positionsnummer

Anzeige von vorhandenen Paketen zur Teilenummer

90 A 000 990 55 19 Menge: 4
 SECHSKANTSCHRAUBE
 Bremsattel links und rechts an Bremsträger
 Code: M656+(M29/M30);
 Vorhandene Pakete: 4

Ist eine Teilenummer in einem Paket enthalten, wird dies durch das **Paket Symbol** gekennzeichnet. Durch Klicken auf das Paket Symbol öffnen Sie die Paket Übersicht mit Auflistung von Paketen zu dieser Teilenummer.

Paketnummer	Bezeichnung	Preis (Brutto)	Preistyp
1104602001	Bremsbeläge der Vorder- und Hinterachse erneuern (Räder abmontiert)	3 EUR	
1422696002	Bremsbeläge der Vorder- und Hinterachse erneuern, Festsattel	3 EUR	
1422851001	Bremsbeläge der Hinterachse erneuern (Räder abmontiert)	3 EUR	
1422851002	Bremsbeläge der Hinterachse erneuern	7 EUR	

Anzeige von Benennungen bei Mitlieferteilen

5 A 102 200 49 01 Menge: -
 WASSERPUMPE
 Ersetzt durch: A 102 200 50 01
 +2 A 116 995 00 01 SCHELLE
 +1 N 000912 008069 SCHRAUBE
 +1 N 900271 008043 SCHLAUCH
 Ersetzt durch: A 102 200 50 01 80

Bei Mitlieferteilen werden die dazugehörigen Benennungen angezeigt.

Ersetzungsdetails für
 A 102 200 49 01 | WASSERPUMPE

Bitte gegebenenfalls Fußnoten prüfen
 Bitte wählen Sie das Original- oder ein Ersatzteil

Ihre Auswahl	Teilenummer	Menge	Bezeichnung
<input checked="" type="radio"/> Ursprüngliches Teil	A 102 200 49 01	-	WASSERPUMPE
<input type="radio"/> Ersetzt durch Teil	A 102 200 50 01	-	WASSERPUMPE
zzgl. Mitlieferteile			
	A 116 995 00 01	2	SCHELLE
	N 000912 008069	1	SCHRAUBE
	N 900271 008043	1	SCHLAUCH
<input type="radio"/> Aktuelles Teil	A1022005001 80	-	WASSERPUMPE

In den Warenkorb übernehmen

Code-/SA-/Baukasten-Information

40 A 001 421 25 86 Menge: 2
 TS FALTENBALG
 TEILESATZ MIT
 FUHRUNGSHILFE
 Code: (M651+(M22/M22+937)+(M014/M014+ME04))+(M005/1U9);
 (M651+(M22/M22+937)+(M014/M014+ME04))+(M005/1U9);

Durch Anklicken des Symbols **innerhalb der Bildtafel** oder in der **Teileliste** werden weitere Informationen in einem Dialogfenster angezeigt. Das Symbol ist gültig für:

- SA/Komponenten-Informationen (NFZ)
- Baukasten-Informationen (BUS)

Code Gültigkeitsinformationen

A 001 421 25 86 | TS FALTENBALG
 Code: (M651+(M22/M22+937)+(M014/M014+ME04))+(M005/1U9);

Codes	Datum	Beschreibung
1U9	2010-03-03	STEUER-CODE LEICHTE HINTERACHSLASTSTUFE
937	2004-07-15	VERSTAERKUNGSPAKET
M005	2003-04-11	FAHRZEUGE MIT 4-MATIC-/ALLRAD-ANTRIEB
M014	2003-10-29	MOTOR LEISTUNGSGESTEIGERT
M22	2003-04-11	HUBRAUM 2,2 LITER
M651	2003-10-29	R4-DIESELMOTOR M651
ME04	2006-11-22	HYBRIDANTRIEB 20KW - VARIANTE

Code-Matrix

-1U9	-M005	+M014	+M22	+M651		
-1U9	-M005	+M014	+M22	+M651	+ME04	
-1U9	+937	-M005	+M014	+M22	+M651	
-1U9	+937	-M005	+M014	+M22	+M651	+ME04

Das Teil ist gültig, wenn mindestens eine der aufgeführten Zeilen zutrifft. ("+" verbaut, "-" nicht verbaut)

Anzeige von Baumustergültigkeiten in der Teileliste

5 A 102 200 06 20 Menge: -
 WASSERPUMPE
 [962, 982]
 Ersetzt durch: A 102 200 50 01
 +3 N 000931 006114 SCHRAUBE

Bei Teilen, die für mehrere Baumuster gültig sind, werden die Baumustergültigkeiten sofort in der Teileliste angezeigt. Diese Funktion steht Ihnen beim Einstieg mit Baumuster oder bei Deaktivierung der Filter zur Verfügung.

Baumustergültigkeit

A 102 200 06 20 | WASSERPUMPE

Gültig für Baumuster

D102962
D102982

Teile-spezifischer Aufruf von Reparaturanleitungen in XENTRY WIS

Fahrzeug: W1K22303C (C223_FW) Farbe: 040 - schwarz - Unilack
S 350 d Limousine Ausstattung: 201 - Leder schwarz/anthrazit

PKW > S 350 d Limousine > Fahrgestell: W1K22303C 3_FW > 42 Bremsanlage > 045 Hinterradbremse

WIS

Top 5

- 88 - 030 Stoßfänger vorn
- 40 - 015 Räder
- 67 - 015 Windschutzscheibe
- 54 - 077 Steuergeräte / Sicherungsdo...
- 72 - 030 Schließanlage vorn

Hauptgruppen

A 223 423 87 00 | KOLBENGEHAEUSE

Folgende WIS (AR) Informationen wurden zur gesuchten Kategorie gefunden:

Dokumentnummer	Titel
ar42.10-p-0006s	Bremsabdeckblech der Scheibenbremse hinten aus-, einbauen
ar42.10-p-0080s	Bremssattel Hinterachse aus-, einbauen
ar42.10-p-0120s	Bremsscheibenstärke und Zustand der Bremscheiben prüfen
ar42.10-p-0240s	Bremsscheibe Hinterachse aus-, einbauen
ar42.10-p-0270rg	Verbundbremscheiben prüfen
ar42.10-p-1710s	Bremsbeläge Hinterachse ausbauen, prüfen, einbauen

XENTRY WIS

Fahrzeug: W1K22303C (PKW, 223030 S 350 d Limousine, 656P29 80 230293, *****)

Suchauswahl > Dokumentnummer: > Trefferliste > Anzeige

AR42.10-P-0080S | Bremssattel Hinterachse aus-, einbauen 03.04.2023

Typ 223

Anderungshinweise

Datum	Änderung	Arbeitsschritt
14.03.2023	Bremsschlauch (6) ausbauen.	Arbeitsschritt 11
14.03.2023	Bremsschlauch (6) erneuern. Bremsschlauch (6) nach Ausbau immer erneuern	Arbeitsschritt 11.

drawing

① Mit Hilfe des WIS-Symbols finden Sie zu einem Teil die entsprechende Reparaturanleitung (AR) in XENTRY WIS inklusive Basisdaten (z.B. Drehmomente, Füllmengen) und weiterer benötigter Teile.

② Durch Klick auf den Linkout des gewünschten Dokumentes öffnet sich eine neue Registerkarte und Sie werden direkt zu diesem Dokument in XENTRY WIS weitergeleitet.

Hinweis: Für dieses Feature wird eine separate XENTRY WIS Berechtigung benötigt.

Hinweis: Diese Suche funktioniert, wenn die Fahrzeugfestlegung mit FIN/VIN durchgeführt wurde.

Teile-spezifischer Aufruf von Arbeiten in XENTRY Operation Time (XOT)

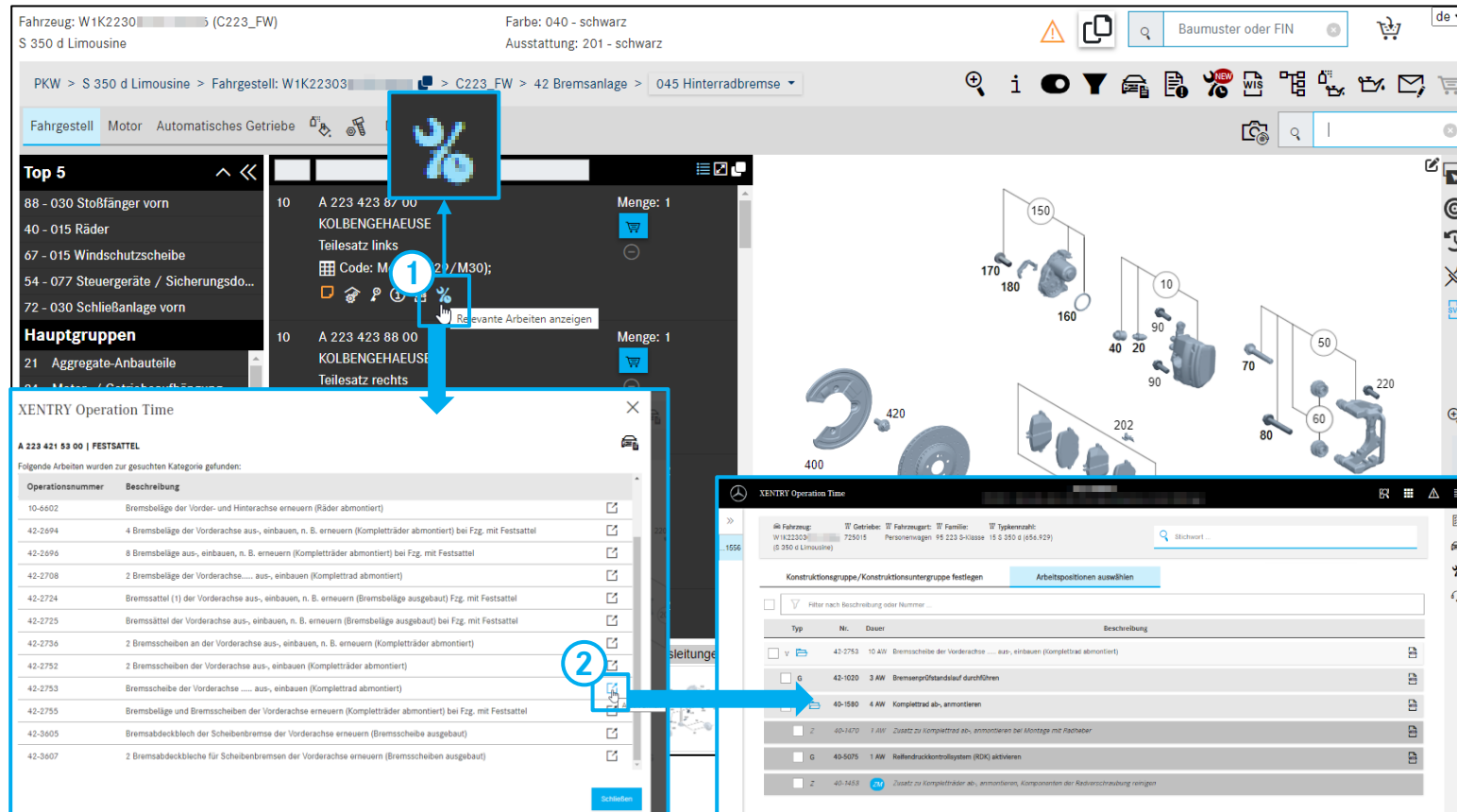

① In der Teileliste wird Ihnen durch das XOT-Symbol angezeigt, dass zu einem Teil relevante Arbeitspositionen in XENTRY Operation Time existieren.

② Haben Sie das XOT-Symbol in der Teileliste angeklickt, öffnet sich ein Dialog mit zum gewählten Teil passenden Arbeitszeiten und den entsprechenden XOT-Linkouts.

Hinweis: Für dieses Feature wird eine separate XOT Berechtigung benötigt.

Hinweis: Diese Suche funktioniert, wenn die Fahrzeugfestlegung mit FIN/VIN durchgeführt wurde.

Anzeige von Teilesatz zum Teil

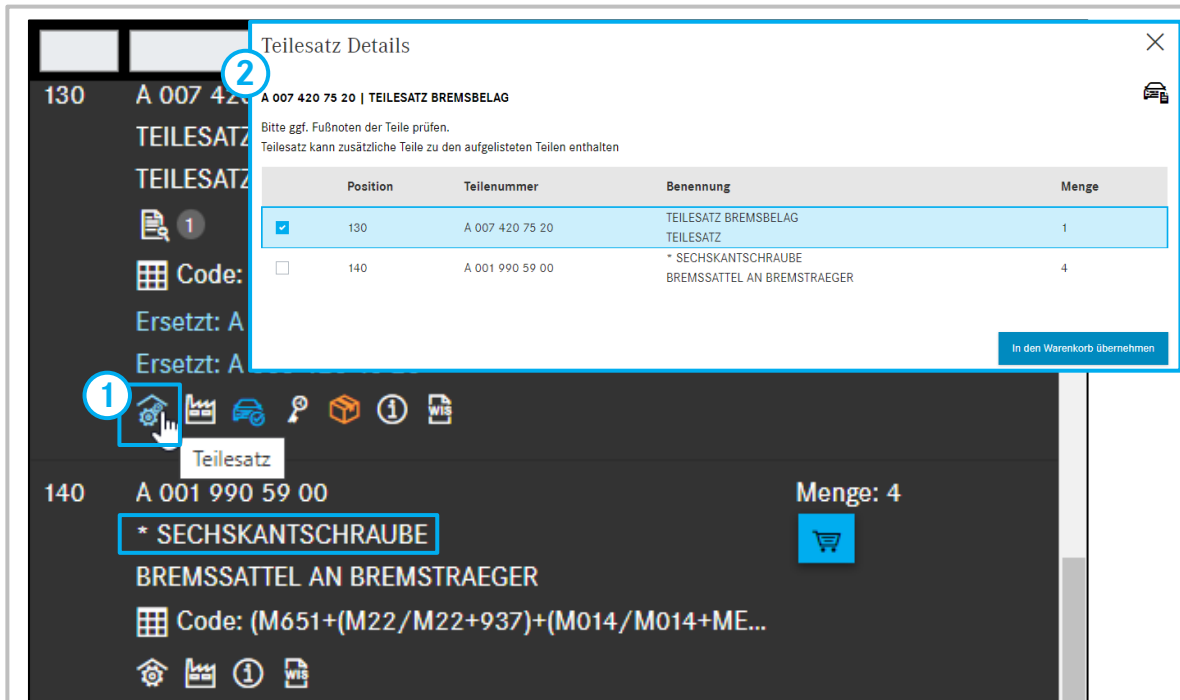

① Teilesatz auswählen

Zu einem Teilesatz (Lieferumfang) gehören alle „Punkt“-Positionen, die unterhalb einer Teileposition ohne Punkt aufgeführt sind.

② Teilesatz Details

Schnelle Übersicht, welche Teile in einem Teilesatz enthalten sind. Eine Teileauswahl und Übernahme in den Warenkorb ist möglich.

Übersicht zu Notizen und Zusatzinformationen zum Fahrzeug

Zeige Notizen

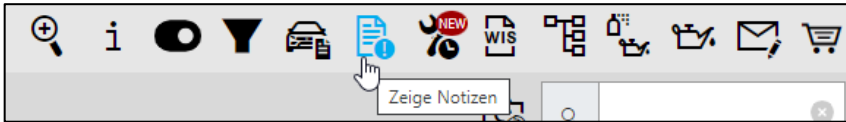

Notizverwaltung

Art	Letzte Änderung von	Zeitstempel	Gültigkeit	Ursprung	Thema	Notiz
Benutzernotiz			C212203		FÜR TAXI	Auch für TAXI
GC0009056			D21			
	30/04/13 11:49		68/410			
			A2126840402			
Benutzernotiz			C212203		für Taxi	Auch für Taxi
GC0009056			D21			
	30/04/13 11:49		68/410			
			A2126840402			

Zeige Zusatzinformationen



Detailansicht:

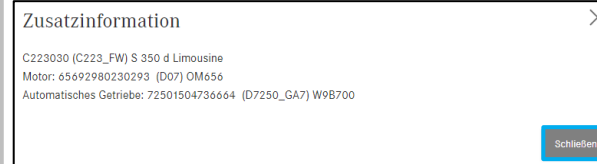

Die **Zusatzinformation** besteht u.a. aus dem sechsstelligen Baumuster, der Verkaufskennzeichnung und einer Kurzbeschreibung. Durch Klicken auf **Schließen** schließt sich das Fenster wieder.

Notiz zu Teil

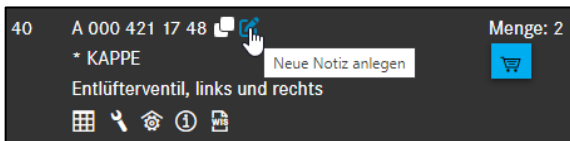

Notiz zu Hauptgruppen

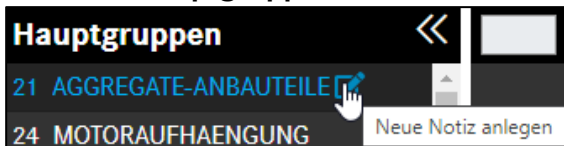

Notiz zur Datenkarte



Notiz zu Untergruppen

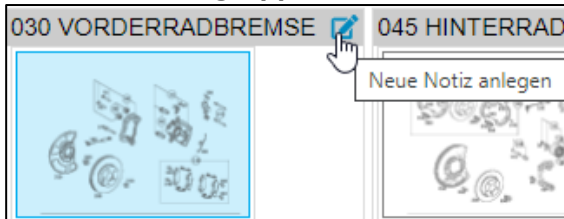

Notiz zur Bildtafel

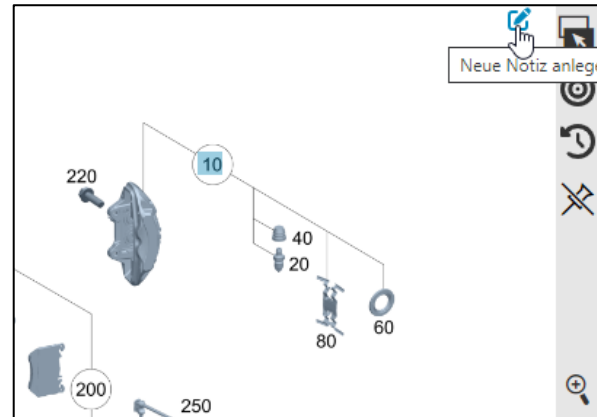

Eine **Notiz** zu der gesamten Bildtafel anlegen.

Zeige Fahrzeugdatenkarte



Datenkarte

Alle Tabs anzeigen Fahrzeugdatenkarte de

Datenkarte Aggregate Codes Vpd-Data Ausstattung Original-Aggregate

Fahrzeug-Ident-Nummer (FIN) WDC...
 Fahrzeugtyp E 250 CDI BlueEFFICIENCY
 Auftragsnummer 0027865810
 Produktionsnummer 7550445
 Produktionswerk P0500
 Versanddatum 20101104
 EG-Genehmigungsnummer e1*2007/46*0200*06
 EG-Genehmigungsdatum 20100714
 Codes 03O 062 108 110 197U 202B 229L 230 236 249 255B 260 260B 287 291 294 2U1 2XXL 302B 332B 423

Informationen aus der Datenkarte werden zur korrekten Teileermittlung benötigt (z.B. Überprüfung von Fußnoten, Gültigkeiten, Codes, SA's, Baukästen, usw.). Voraussetzung ist der **Einstieg über eine vollständige Fahrzeug-Ident-Nummer** und die **Existenz der Datenkarte** im System.

Aufruf der Datenkarte aus dem Dialogfenster

Werkswinformationen

A 204 421 32 81 | BREMSSATTEL

Typ	Datum	Werk	Ident	Modelljahr	Information
from	2009-01-12	A, B	A001285		

OK

Die Datenkarte kann auch im Dialogfenster aufgerufen werden. Durch das Klicken auf **Zeige Fahrzeug** öffnet sich die **Datenkarte** des Fahrzeugs in einem neuen Fenster.

Aggregate

Alle Tabs anzeigen Fahrzeugdatenkarte de

Datenkarte Aggregate Codes Vpd-Data Ausstattung Original-Aggregate

	Aggregatenummer	Variante	Sachnummer
Motor	65192430413878		A6510102343
Getriebe	72264608318185		2122700400
Vorderachse links	2123308305101029113878		
Vorderachse rechts	2123308405101029113885		
Hinterachse	21235019041070604004		

Der Reiter „Aggregate“ listet alle dazugehörigen **Aggregatenummern**, deren Varianten und **Sachnummern** auf.

Codes

Alle Tabs anzeigen Fahrzeugdatenkarte de

Datenkarte Aggregate Codes Vpd-Data Ausstattung Original-Aggregate

Code	Bezeichnung	Codeart
03O	RETROFITTING DIESEL (ZPD)	sales
062	Änderungsumfänge	sales
108	CONTROL CODE MARKETING	sales
110	FUEL AMOUNT FOR COLLECTION BY CUSTOMER	production
197U	OBSDIAN BLACK	sales

Der Reiter „Codes“ listet alle **Ausstattungs-** und **Sonderausstattungscode**s auf. Sie haben die Möglichkeit, die Sonderausstattung nach Code oder Bezeichnung zu filtern.

SAA-Nummern

Alle Tabs anzeigen Fahrzeugdatenkarte de

Datenkarte Aggregate Codes SAA-Nummern Vpd-Data Ausstattung Werktexte Aufbauten Technische Daten AQ-Texte Original-Aggregate

Nummer	Gruppe	Bezeichnung	Anzahl	Verwendung
50400851	35,42	SV REAR AXLE SHAFT	1	Hinterachse
50401572	39,42	SV BRAKE CALIPERS	1	Vorderachse
50401572	39,42	SV BRAKE CALIPERS	1	Hinterachse
50401575	39,42	SV BRAKE CALIPERS	1	Hinterachse
50401913	33,35,39,42	SV REAR WHEEL HUB	1	Hinterachse

SAA-Nummern stehen für die **Stücklistenausführungsart**. Sie bezeichnen die Stückliste einer bestimmten Produkt- oder Aggregatsvariante und können direkt über ein Eingabefeld gesucht bzw. gefiltert werden.

Funktionen im Warenkorb

Warenkorb W1K22303

Anliegen W1K2230
Stichwort

Teilenummer	ES1	ES2	Bezeichnung	Menge/Verfügbarkeit	Landeslistenpreis
Hier klicken, um ein Teil manuell hinzuzufügen.					

Anliegen W1K22303
Stichwort

Teilenummer	ES1	ES2	Bezeichnung	Menge/Verfügbarkeit	Landeslistenpreis
Hier klicken, um ein Teil manuell hinzuzufügen.					
A2234238700			KOLBENGEHAEUSE Teilesatz links ⚠️ Schadenschlüssel ermitteln	1	EUR
A2234238800			KOLBENGEHAEUSE Teilesatz rechts ⚠️ Schadenschlüssel ermitteln	1	EUR



Anliegen W1K22303
Stichwort

Teilenummer	ES1	ES2	Bezeichnung	Menge/Verfügbarkeit	Landeslistenpreis
Hier klicken, um ein Teil manuell hinzuzufügen.					
A2233305704			ZUGSTREBE Links ⚠️ Schadenschlüssel ermitteln	1	EUR



















- 1 Im Katalog anzeigen**
Der Fahrzeugkontext zum Anliegen wird angezeigt.
- 2 Teile exportieren**
Den Dateityp (z.B. XFR) können Sie in **Eigene Einstellungen** festlegen.
- 3 Teile importieren**
Einen beliebigen Warenkorb mit gültigem Dateityp laden.
- 4 Weiteres Anliegen**
Es wird ein neues Anliegen mit dem gleichen Fahrzeugkontext angelegt und Sie werden zur Teilerecherche weitergeleitet.
- 5 Alle Teile löschen**
Alle Teilenummern werden aus dem Anliegen entfernt.
- 6 Anliegen löschen**
Das Anliegen wird aus dem Warenkorb entfernt.
- 7 Im Katalog anzeigen**
Bei recherchierten Teilen wird der Teilekontext angezeigt.
- 8 Teilenummer löschen**
Die Teilenummer wird aus dem Anliegen entfernt.



Stichwort, ES1/ES2, Bezeichnung und Menge ergänzen









Warenkorb C204002

Brutto-Preise    de ▾





1 Anliegen C204002 Stichwort 

Teilenummer	ES1	ES2	Bezeichnung	Menge/Verfügbarkeit	Kundenpreis 	Landeslistenpreis 	
Hier klicken, um ein Teil manuell hinzuzufügen. 							
A2044212381			BREMSSATTEL	1 	N/A	EUR	 
A2044212481			BREMSSATTEL	1 	N/A	EUR	 
A0004214074			FUEHRUNGSHUELSE	4 	N/A	EUR	 

Anliegen WDD2122031  Stichwort 

Teilenummer	ES1	ES2	Bezeichnung	Menge/Verfügbarkeit	Kundenpreis 	Landeslistenpreis 	
Hier klicken, um ein Teil manuell hinzuzufügen. 							
A2044213181			BREMSSATTEL	1 	N/A	EUR	 

Wenn Sie in Ihren Benutzereinstellungen die Verfügbarkeitsanfrage aktiviert haben, wird diese durch 4 Symbole angezeigt:

-  Verfügbar
-  In 1-2 Tagen verfügbar
-  Nicht verfügbar
-  Die Verfügbarkeitsanfrage kann nicht durchgeführt werden.
-  Die Verfügbarkeitsanzeige wurde noch nicht durchgeführt.

- 1 Zu einem Warenkorb können Sie beliebig viele **Anliegen** mit den Teilenummern hinzufügen. Um Ihre Recherchen besser zu unterscheiden, kann jedes Anliegen mit einem **Stichwort** versehen werden.
- 2 Der Klick auf das Feld „**Teil manuell hinzufügen**“ ermöglicht das Hinzufügen einer bekannten Teilenummer.
Hinweis: Die Eingabe muss korrekt sein, da die Richtigkeit nicht überprüft wird.
- 3 Sie können direkt in der Warenkorb-Übersicht **Ergänzungsschlüssel** eintragen.
- 4 Hier haben Sie die Möglichkeit, die Teilenummer-**Bezeichnung** zu editieren.
- 5 In dieser Spalte können Sie die Teilenummer-**Menge** ändern. Zur Anzeige der **Verfügbarkeit** ist eine Anbindung an DIMS/RIMS notwendig. Ihr Auftragssystem/Dealer Management System überträgt die Daten einmal täglich an DIMS/RIMS.
Hinweis: Alle Ihre Eingaben werden automatisch gespeichert.

Brutto-/Netto-Anzeige ändern/Gesamten Warenkorb leeren

The screenshot displays the 'Warenkorb C204002' interface. It features a table with columns for 'Teilenummer', 'ES1', 'ES2', 'Bezeichnung', 'Menge/Verfügbarkeit', 'Kundenpreis', and 'Landeslistenpreis'. A modal window for 'Warenkorb C204002' is open, showing a search bar and a table with columns for 'Teilenummer', 'ES1', 'ES2', and 'Bezeichnung'. The interface includes various icons for search, refresh, print, and empty cart. Numbered callouts (1-5) point to specific UI elements: 1. 'Brutto-Preise' toggle, 2. 'Gesamten Warenkorb leeren' button, 3. 'Kundenpreise aktualisieren' button, 4. 'Kundenpreis' and 'Landeslistenpreis' columns, and 5. 'Drucken' button.

- ① Über den Schieberegler „**Brutto-Preise**“ haben Sie die Möglichkeit, die Preisangaben zu ändern.
 - ② Über den Button „**Gesamten Warenkorb leeren**“ haben Sie die Möglichkeit, alle hinzugefügten Teilenummern aus dem Warenkorb zu entfernen.
- Hinweis:** Den Bestätigungsdialog beim **Löschen eines Teils aus** dem Warenkorb können Sie in „**Eigene Einstellungen/Warenkorb**“ ausschalten bzw. wieder einschalten.
- ③ Bei aktivierter Option **Kundenpreise anzeigen** und vorhandenem DMS-Anschluss mit entsprechender Ausprägung der Schnittstelle werden die Kundenpreise im Warenkorb angezeigt. Über den Button „**Kundenpreise aktualisieren**“ haben Sie die Möglichkeit, die aktuellen, im DMS hinterlegten Kundenpreise im Warenkorb anzuzeigen. Für eine optimale Performance der XENTRY Parts Information empfehlen wir die Deaktivierung der Kundenpreisanzeige.
 - ④ Alle dargestellten Teilepreise sind grundsätzlich nur Stückpreise, bitte immer beachten! (i)
 - ⑤ Über den Button „**Drucken**“ wird die aktuelle Ansicht mit sämtlichen Informationen in einem Druck-Dialog dargestellt. Hier kann Ihre Ansicht entweder direkt gedruckt oder daraus ein PDF-Dokument erzeugt werden.

Bestehende Warenkörbe aus XENTRY Parts Information in XENTRY Order einfügen

Fahrzeug: WDD213C (C213_FW) Farbe: 992 - selenitgrau
E 200 Limousine Ausstattung: 301 - schwarz

PKW > E 200 Limousine > Fahrgestell: WDD213C > C213_FW

Fahrgestell Motor Automatisches Getriebe

1 Warenkorb

2 Warenkorbwechsel

Anliegen WDD213C7090
Stichwort

Teilenummer	ES1	ES2	Bezeichnung	Menge
Hier klicken, um ein Teil manuell hinzuzufügen.				

3 Warenkorb für die Datenübernahme auswählen

Nur meine Vorgänge

Bezeichnung	Angelegt von	Letzte Änderung	Einkaufslisten
WDC7090		09.02.22 15:55	WDD213C7090
WDD7090		09.02.22 15:54	WDD213C7090

3 Auswählen

Ein in XENTRY Order erstellter Auftrag wird über TIS (Technische Informationssuche) in XENTRY Parts Information aufgerufen.

- 1** Aufruf des leeren Warenkorbes in XENTRY Parts Information
- 2** Aufruf der zur FIN passenden, bestehenden Warenkörbe mit dem Klick auf „**Warenkorbwechsel**“
- 3** Einer dieser Warenkörbe kann über TIS nach XENTRY Order übernommen werden

Pakete anzeigen und ermitteln

Fahrzeug: W1K223030 (C223_FW) Farbe: 040 - schwarz - Unilack
S 350 d Limousine Ausstattung: 201 - Leder schwarz/anthrazit

PKW > S 350 d Limousine > Fahrgestell: W1K223030 > C223_FW

Paketnummer	Bezeichnung	Preis (Brutto)	Preistyp
1001001001	Verbandstasche erneuern	EUR	
1001154001	Service A	EUR	
1001155001	Service B	EUR	
1001157001	Service A mit Plus-Paket	EUR	
1001158001	Service B mit Plus-Paket	EUR	
1001164001	Bremsflüssigkeit erneuern	EUR	
1001166001	Staubfilter erneuern	EUR	

Teilenummer	Bezeichnung	Menge
A 0009862000 09	SCHEIBENWASCHMITTEL	1
A 0029902017	VERSCHLUSSSCHRAUBE	1
A 6541801100	TEILESATZ FILTEREINSATZ	1
A 2238352300	STAUBFILTER	1

Arbeitsnummer	Bezeichnung	Dauer
1158	Service B mit Plus-Paket durchführen	17 AW

Buttons:

- 1 Indem Sie auf „**Pakete**“ klicken, öffnet sich die Übersicht aller möglichen Teile-Pakete.

Hinweis:

Die angegebenen Preise beinhalten Teile inkl. Lohnkosten. So haben Sie die Möglichkeit, den Kunden auf ein Komplettangebot hinzuweisen.

- 2 Nachdem Sie ein Paket aus Ihrer Übersicht ausgewählt haben, erscheint rechts die Detailinformation zum ausgewählten Paket.
- 3 Beim Klicken auf „**Alle Teile übernehmen**“ werden die Teile gesamt aus dem Paket in den Warenkorb übernommen.
- 4 Beim Auswählen einzelner Teilenummern, aktivieren Sie den Button „**Gewählte Teile übernehmen**“ und so können Sie bestimmte Teile aus dem Paket in den Warenkorb legen.

Hinweis:

Der Gesamtpaketpreis verliert im Falle der Einzelübernahme die Gültigkeit.

Erweiterte Suche von Teilen

Suche

Teile SAA/Baukasten Fremdteile

Belag

Gruppe 42

einschließlich Aggregate

Bitte geben Sie eine Teilenummer (mind. 4 Ziffern und ggf. * oder ? als Wildcard) oder einen Suchbegriff ein.

Schließen Suche

Suche

SPK (Diagnosecode) - 0 Treffer Teile - 5 Treffer

Baumuster	Katalog	Teil	Gruppe / Position	Relevanz
223030 F	C223_FW	BELAGVERSCHLEISSSENSOR - Bremsbelagverschleißanzeige	42 - Bremsanlage 045 - Hinterradbremse Position: 250	34
223030 F	C223_FW	BELAGVERSCHLEISSSENSOR - Bremsbelagverschleißanzeige	42 - Bremsanlage 030 - Vorderradbremse Position: 250	34
223030 F	C223_FW	SCHEIBENBREMSBELAG - Teilesatz	42 - Bremsanlage 030 - Vorderradbremse Position: 200	24
223030 F	C223_FW	SCHEIBENBREMSBELAG - Teilesatz	42 - Bremsanlage 045 - Hinterradbremse Position: 200	24
223030 F	C223_FW	KABELBAND - Halter links	42 - Bremsanlage 090 - Bremsleitungen Position: 225	15

Schließen

① Hier haben Sie die Möglichkeit, eine erweiterte Suche durchzuführen, indem Sie verschiedene Filtermöglichkeiten auswählen.

Zusätzlich zur einfachen Sucheingabe können Sie folgende Filter anwenden:

② **Zusatzinformation zur Benennung**
Filtert alle Teile aus, die nicht die angegebene Zusatzinformation beinhalten.

③ **Gruppe**
Filtert alle Teile aus, die nicht in der angegebenen Gruppen-ID beinhaltet sind. Es kann maximal eine Gruppen-ID angegeben werden.

④ **Einschließlich Aggregate**
Diese Checkbox aktiviert bzw. deaktiviert den Einbezug von Aggregaten.

Erweiterte Suche SAA/Baukastensuche

The screenshot illustrates the search process in three steps:

- Suche:** The search dialog box is open, showing the search criteria (Fahrzeug: WDB2101, Farbe: 172-ANTHRAZITGRAU - METALLIC) and the search bar. The search criteria are entered, and the search is initiated.
- SA/Baukasten - 5 Treffer:** The search results are displayed in a table with columns for Aggregatart, Baumuster, Katalog-Typ, and Gruppe. The results show 5 hits for the search criteria.
- Suchergebnisse:** The search results are displayed in a list view, showing the parts list and the corresponding assembly diagram. The parts list includes items like A 201 680 64 75, A 201 683 04 75, N 007982 003259, A 201 810 09 30, and A 124 810 02 28.

① Mit Hilfe dieser **Suche** können Stücklisten-Ausführungsarten (SAA)/Baukasten gesucht werden.

② Nach der Eingabe einer **SAA-Nummer** und der Auswahl einer Untergruppe werden nur die Teile angezeigt, die zu der eingegebenen SAA-Nummer passen.

Ein Wechsel zwischen den Haupt- und Untergruppen ist problemlos möglich und es werden immer nur die Teile angezeigt, die zu der SAA-Nummer passen. Das bedeutet, dass die Filterung der Teile auf das gesamte Fahrzeug angewendet wird.

③ Bei Untergruppen mit mehreren Seiten kann es vorkommen, dass das Ergebnis Ihrer SAA-Suche nicht direkt angezeigt wird und sich auf einer der folgenden Bildtafeln befindet. Blättern Sie in diesem Fall bitte über die Pfeiltasten auf die Folgeseiten weiter.

Hinweis: Diese Suche können Sie nur fahrzeugspezifisch durchführen.

Hinweis: Die Vorschaubilder einer ganzen **Konstruktionsgruppe (KG)** lassen sich durch das Bedienen der Pfeiltasten auf der Tastatur sehr schnell durchblättern.

Suche mit Lieferanten-Artikelnummer mit und ohne Fahrzeugkontext

The screenshot shows the XENTRY Parts Information search interface. A search dialog is open with the 'Fremdteile' (External Parts) tab selected. The search field contains the number '1234'. A 'Suche' (Search) button is visible. Below the search field, a list of parts is displayed, including 'ENTLUEFTUNGSVENTIL' and 'STAUBSCHUTZKAPPE'. A 'Fremdteile-Suche' dialog is also open, showing a table of search results with columns for 'Teilenummer', 'Bezeichnung', 'Lieferant', and 'Lieferanten-Teilenummer'.

- ① Für die Suche mit Fahrzeugkontext klicken Sie auf den **Lupe-Button** in der Menüzeile. Im Dialogfenster wählen Sie den Reiter **Fremdteile**.
- ② Geben Sie in das Suchfeld mindestens 4 Stellen Ihrer Lieferanten-Bestellnummer ein und klicken Sie auf den **Suche**-Button.
- ③ Ein Fenster mit einer nach Spalten filterbaren Ergebnisliste mit allen zur Suche infrage kommenden Teilenummern öffnet sich.

The screenshot shows the XENTRY Parts Information search interface with the search results table displayed. The search field contains the number '1234'. The table has four columns: 'Teilenummer', 'Bezeichnung', 'Lieferant', and 'Lieferanten-Teilenummer'. The results list various parts such as 'TRAEGER', 'ELEKTRONIK', 'TACHOGRAF', 'KRAFTSTOFFVERTEILER', 'KLAMMER', 'KABELTUELLE', 'KOPFSTUETZE', 'EINLAGE, VERSTELLBAR', 'SCHLEIFKOHLE', and 'SCHLEIFKOHLE MIT'.

- ① Mit Hilfe dieser Suche kann für Lieferanten-Artikelnummern eines Fremdteiles die Mercedes-Benz Teilenummer in XENTRY Parts Information ermittelt werden.
- Wählen Sie den Reiter **Fremdteile** und geben Sie in das Suchfeld mindestens 4 Stellen Ihrer Lieferanten-Bestellnummer ein.
- ② Ergebnisliste

Suche ohne Fahrzeugkontext

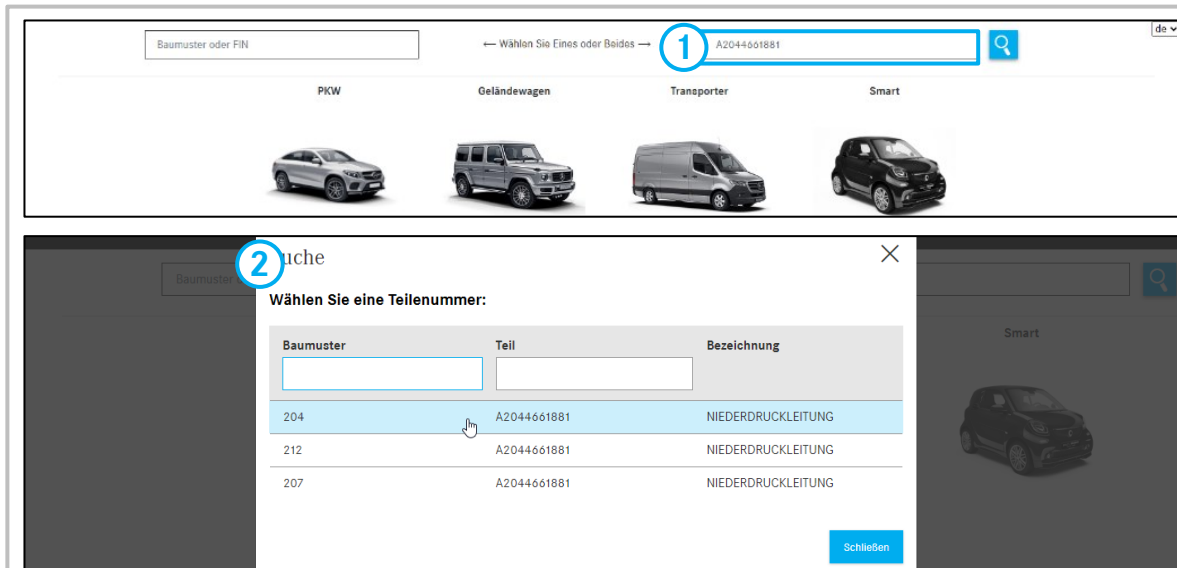

- Über die Teilesuche haben Sie auch die Möglichkeit, eine Suche nach Teilen ohne Fahrzeugkontext durchzuführen.

Dazu geben Sie die **Teilenummer** ein.

- Ein neues Dialogfenster öffnet sich. Durch Klick auf das entsprechende Baumuster wird die Suche fortgesetzt.

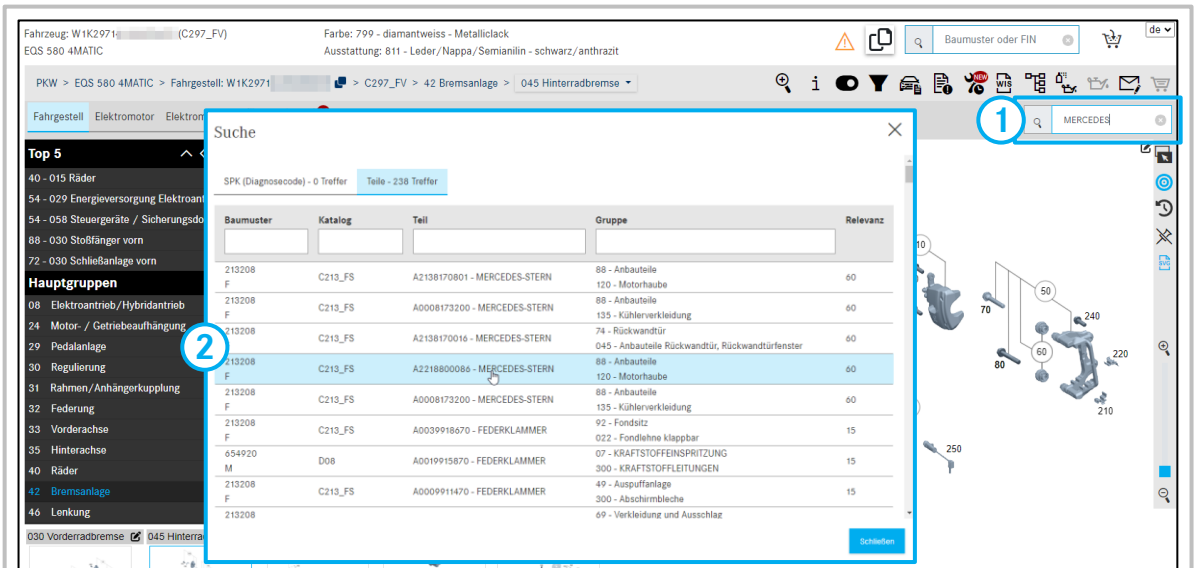

- Geben Sie die Teilenummer oder Teilebezeichnung in das Eingabefeld ein und klicken Sie anschließend auf den „**Suchen**“ Button. Alle Suchtreffer zu Ihrer Eingabe erscheinen in einem separaten Fenster.

Hinweis: Falls die Suche nach einem Teil keine Treffer erzielt, erscheint die Hinweismeldung „Für den Suchtext ... wurden keine Teile gefunden“.

- Durch das Klicken auf die Teilenummer gelangen Sie automatisch zur Bildtafel und der dazugehörigen Positionsnummer.

Suche ohne Fahrzeugkontext

Suche Baumuster zum Aggregat

Baumuster zum Aggregat SA Suche Fremdteile

Baumuster zum Aggregat

717417 Suchen

Fahrzeug Baumuster	Bezeichnung
> 170435	SLK 200
> 202018	C 180
> 202020	C 200
> 202020	C 200
> 202022	C 220
> 202022	C 220
> 202022	C 220
> 202023	C 230
> 202023	C 230

- 1 Mit Hilfe dieser **Suche** kann nach Fahrzeugbaumustern gesucht werden, in denen ein bestimmtes Aggregat verbaut ist.

Nach der Eingabe der **Baureihe** oder des **Baumusters** (6-stellig) und der Auswahl des gewünschten **Baumusters**, werden nur die Teile angezeigt, die zu den eingegebenen Suchkriterien passen.

- 2 Ergebnisliste

SA Suche

Baumuster zum Aggregat SA Suche Fremdteile

SA Suche

Z11145 Suchen

Bitte geben Sie eine gültige SA Nummer ein (z.B. Z10812). Wildcards (z.B. * oder ?) werden nicht unterstützt.

Die SA Nummer wurde in folgenden Baumustern gefunden:

F - 123105 (318)
26 - GETRIEBE Z 11.145 - LENKRADSCHALTUNG BEI AUTOMATISCHEM GETRIEBE
F - 123130 (222)
26 - GETRIEBE Z 11.145 - LENKRADSCHALTUNG BEI AUTOMATISCHEM GETRIEBE
F - 123132 (222)
26 - GETRIEBE Z 11.145 - LENKRADSCHALTUNG BEI AUTOMATISCHEM GETRIEBE
F - 123190 (318)

- 1 Mithilfe dieser Suche kann eine **SA Nummer** in XENTRY Parts Information gefunden werden.

Die SA-Nummer kann mit und ohne Punkt und Leerzeichen eingegeben werden.

- 2 Ergebnisliste

Suche ohne Fahrzeugkontext nach Lacke und Betriebsstoffe

The screenshot illustrates the search process for 'Lacke und Betriebsstoffe' (Paints and Fluids) without a vehicle context. It is divided into three main sections:

- Top Section:** A navigation bar with a left sidebar (1) and a main area titled 'Lacke und Betriebsstoffe' (2). The main area shows four vehicle categories: PKW, Geländewagen, Transporter, and Smart.
- Middle Section:** A sub-section titled 'Lacke und Betriebsstoffe' (3) with a breadcrumb 'PKW > 04 Servicematerial'. A search bar is present. Below it, a grid of sub-groups (4) is shown, including 001 Motorkühlung, 002 Bremsen, 003 Kraftstoffanlage, 004 Abgasanlage, 005 Einglasung, 006 Klimaanlage, 007 Scheibenwaschanlage, and 008 Verdeck/Schiebedach.
- Bottom Section:** A detailed view of the 'Lacke und Betriebsstoffe' section (5) with a dropdown menu (6) for '002 Bremsen'. The dropdown lists sub-items: 001 Motorkühlung, 002 Bremsen, 003 Kraftstoffanlage, 004 Abgasanlage, 005 Einglasung, 006 Klimaanlage, 007 Scheibenwaschanlage, and 008 Verdeck/Schiebedach. Below the dropdown is a table of parts:

Benennung/Zusatzinformation	Menge
BREMSFLUESSIGKEIT 1 l; MB 331.0	Menge: 1
BREMSFLUESSIGKEIT 1 l; MB 331.0; 1L	Menge:
BREMSFLUESSIGKEIT	Menge: 1

- ① Start der **Lacke und Betriebsstoffe Suche**
- ② **Produktklassenübersicht**
- ③ Übersicht der **Hauptgruppen**
- ④ Durch Auswahl einer Hauptgruppe erscheinen die dazugehörigen **Untergruppen**
- ⑤ Durch Auswahl einer Nebengruppe wird die gesuchte **Teileliste** angezeigt
- ⑥ Direkte Wahl einer Untergruppe aus dem Navigationspfad

Suche Werkstattausrüstung

The screenshot illustrates the search process for workshop equipment. It is divided into four numbered steps:

- 1** Search input field with a search button.
- 2** Search criteria fields for 'Teilenummer' (Part Number) and 'Bezeichnung' (Description).
- 3** Search filter dropdown menu with options: smart, Geländewagen, Transporter, and PKW.
- 4** Search results table with columns: Teilenummer, Bezeichnung, Gültigkeiten, Gruppen, Satz, and Bild.

The results table shows the following data:

Teilenummer	Bezeichnung	Gültigkeiten	Gruppen	Satz	Bild
W 140 589 00 19 00	Messchieber Verwendungszweck: Messscheiber zur Messung der Bremscheibenstärke. Prüfmittelkategorie CAT_B. Hinweis: Mindestbereich 10 mm, Scheibendicke 29 mm. WS142009028A_DE	T (Smart, null, Geländewagen, Transporter, PKW); alle	42	A	
W 129 589 00 21 00	Mellschraube Verwendungszweck: Mellschraube für Lenzweg am Bremsscheibenbolzen 8.1, Prüfmittelkategorie CAT_A. WS129009029C_DE	G (Geländewagen, PKW, Transporter); 7223 G (PKW); 7225	27	C	
W 140 589 00 21 02	Mellschlauch Verwendungszweck: Mellschlauch zum Prüfen der Druckluft am Fahrzeug. Mellschlauch 5 m lang. WS1420090239AC_DE		13, 12, 40, 72	C	
W 129 589 00 23 00	Mellscheibe Verwendungszweck: Mellscheibe zum Messen des Antriebs am hinteren Planetenabtrieb. Bezugsinformation: Der Vertrieb dieser Werkstattausrüstung wurde eingestellt. Die Werkstattausrüstung ist nicht mehr lieferbar. Bitte, wenn möglich, selbst anfertigen oder beschaffen bzw. vorhandene Werkstattausrüstung instandsetzen. WS129009030C_DE	G (Geländewagen, PKW); 7223 G (PKW); 7224, 7225		C	

① Sie können Ihre Suche durch Fahrzeugfestlegung vollqualifiziert mit der **FIN** oder teilqualifiziert mit dem **Baumuster** starten.

② Sie können Ihre Suche durch Eingabe **Teilenummer** und/oder **Bezeichnung** starten. Diese Suche verwendet keine Fahrzeugdaten.

③ Sie können Ihre Suche durch manuelle Festlegung über **Sortimentsklasse** starten. Folgende Suchkriterien stehen Ihnen in Form einer Checkbox-Liste zur Verfügung: **Baumuster, Motor, Getriebe, Lenkung**.



Hinweis: Eine Mehrfachselektion ist möglich.

④ Ergebnisliste mit Filtermöglichkeit.

Sonderwerkzeuge auswählen und drucken

Werkstattausrüstung (761) Filter (110)

Filter

Teilenummer	Bezeichnung	Gültigkeiten	Gruppen	Satz	Bild
W 711 589 00 34 00	Satz Druckstücke Satz Druckstücke zur Demontage der Abtriebswellen. Satz Druckstücke zur Demontage des Rillenkugellagers der Zwischenwelle. Hinweis: In Verbindung mit Abzieher W000 589 65 33 00 und 124 589 04 33 00 bzw. 001 589 47 33 00. WS2600P0107C	G (Personenwagen): 7116, 7167, 7229, 7240, 7242, 7250 T (Personenwagen): 177, 204, 205, 205, 207, 207, 212, 212, 213, 216, 217, 217, 218, 218, 221, 222, 222, 238, 253, 253, 253, 257, 290		C	
W 203 589 02 31 00	Adapter-Satz Verwendungszweck: Der Adapter für Hebebühnen-Aufnahmepunkte. WS6000P3015K	T (Personenwagen): 117, 118, 156, 164, 166, 167, 171, 172, 176, 177, 203, 204, 205, 207, 2093, 2094, 211, 212, 213, 216, 217, 218, 219, 221, 222, 231, 238, 242, 246, 247, 251, 253, 257, 290, 292			
W 454 589 13 09 00	Steckschlüsseleinsatz WS0500P0240B			B	

① **Sonderwerkzeuge in den Warenkorb legen**
Nach durchgeführter Suche werden Ihnen die Etiketten für Sonderwerkzeuge angezeigt. Nun legen Sie die gewünschten Sonderwerkzeuge in den **Warenkorb** und klicken anschließend auf die Schaltfläche „**Drucken**“.

② **Etiketten drucken**

③ **Etikettenauswahl**
Es erscheint ein Dialog und Sie können die gewünschten **Etikettenpositionen** auswählen. Nach der Auswahl werden diese mit einem Klick auf den Button „**Drucken**“ ausgedruckt.

Werkstattausrüstung (761) Filter (110)

Etikettenauswahl

Es werden bis zu acht Etiketten für die im Warenkorb befindliche Werkstattausrüstung der aktuellen Liste erstellt.
Wählen Sie die gewünschten Etikettenpositionen

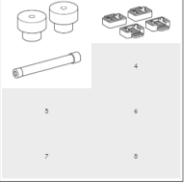

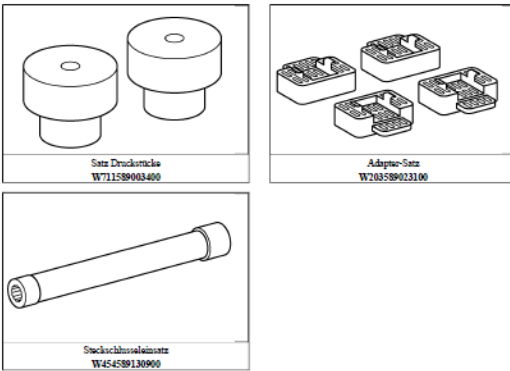

Eigene Einstellungen

- ① Aktivieren und Deaktivieren von Preis und Verfügbarkeitsanzeige
- ② Kopieroptionen von Teilenummern
- ③ Anzeigeoptionen in der Bildtafel und Teileliste
- ④ Navigations- und Sucheinstellungen
- ⑤ Warenkorb
- ⑥ Allgemeine Einstellungen

Weitere Details finden Sie in der Anwenderdokumentation

Hinweis:

Wenn Sie die Preis- und Verfügbarkeitsanfrage nicht benötigen, deaktivieren Sie diese, da sich die Performance verbessert, wenn keine Abfragen mehr in DIMS und/oder DMS stattfinden.

Daher sind unter ① aufgeführte Punkte standardmäßig deaktiviert und können bei Bedarf aktiviert werden.

Betrieb Einstellungen

Eigene Einstellungen Betrieb Einstellungen de ▾

1 Automatische Bereinigung von Warenkörben mit FIN/VIN

Einstellung	Wert
Intervall wählen	25 Tage ▾

2 SVG-Bilder

Einstellung	Wert
Aktiv	<input checked="" type="checkbox"/>

3 Kundenpreise für aktuellen Händler aktiviert: Ja
[Öffne DMS Konfiguration](#) 
Eine Änderung der Einstellung wird nicht sofort übernommen. Der Vorgang kann bis zu 5 Minuten dauern.

Hinweis: Für die **Betrieb Einstellungen** wird eine separate Berechtigung benötigt.

- 1 In den **Betrieb Einstellungen** können Sie als Betriebsadministrator festlegen, wie lange Ihre Teilevorgänge (Warenkörbe) in der Einkaufsliste sichtbar bleiben. Wir empfehlen aus Performancegründen die Einstellung auf eine Woche zu setzen.
- 2 In den Einstellungen für die SVG-Bilder können Sie festlegen, ob in Ihrem Betrieb SVG-Bilder angezeigt werden. Erst beim erneuten Einloggen werden Ihre Änderungen aktiviert.
- 3 In der DMS Konfiguration haben Sie die Möglichkeit, die Anzeige der Kundenpreise für den aktuellen Betrieb zu aktivieren. Diese werden im Warenkorb und in der Teileliste angezeigt. Voraussetzung: Ihr DMS liefert über die Schnittstelle eine Preisinformation an XENTRY Parts Information.

XENTRY Support & Feedback-Ticket:

Aufrufen und erfassen von fachlichen Anfragen zum Inhalt oder Prozess

① Mit Klick auf das Briefumschlag-Symbol starten Sie den Supportprozess. Das **Support & Feedback-Ticket System** öffnet sich.

② Wählen Sie **Fachliche Fragen zu Prozess oder Bedienung**, wenn Sie Anfragen bezüglich der **Handhabung und Bedienung** haben.

Hinweis: Bei Anfragen zu **Prozess oder Bedienung**, tragen Sie bitte im Eingabefeld **KG/Gruppe** „99“ ein.

③ Wählen Sie **Fachliche Fragen zum Inhalt**, wenn Sie **teiletechnische** Anfragen haben.

④ Nach **vollständigem** Befüllen des Tickets, klicken Sie auf den Button **Ticket erstellen**.